

10
2015



ВОСПИТАТЕЛЬНАЯ

РАБОТА В ШКОЛЕ

ДЕЛОВОЙ ЖУРНАЛ СПЕЦИАЛИСТА ПО ВОСПИТАНИЮ

МЕТОДОЛОГИЯ ВОСПИТАНИЯ

КОНЦЕПЦИИ И СИСТЕМЫ

УПРАВЛЕНИЕ И ПРОЕКТИРОВАНИЕ

ТЕХНОЛОГИИ И ИНСТРУМЕНТАРИЙ

ИССЛЕДОВАНИЯ И ЭКСПЕРИМЕНТЫ

ПЕДАГОГИЧЕСКАЯ МАСТЕРСКАЯ

СЦЕНАРИИ И АЛГОРИТМЫ

НАРОДНОЕ ОБРАЗОВАНИЕ

2015

Зарегистрирован Министерством Российской Федерации по делам печати,
телерадиовещания и средств массовых коммуникаций.
Свидетельство о регистрации средств массовой информации
ПИ № 77-11261 от 30.11.2001



№ 10
2015

ДЕЛОВОЙ ЖУРНАЛ СПЕЦИАЛИСТА ПО ВОСПИТАНИЮ

ВОСПИТАТЕЛЬНАЯ РАБОТА В ШКОЛЕ

**Владимир Караковский
(1932–2015),
основатель журнала**

РЕДАКЦИЯ:

Дмитрий Григорьев,
главный редактор

Елена Шишмакова,
заместитель
главного редактора

Светлана Лячина,
ответственный секретарь

Людмила Асанова,
корректор

Татьяна Серёгина,
вёрстка

Адрес:
109341, Москва,
ул. Люблинская, д. 157, корп. 2

Телефоны:
(495) 345-52-00

Учредитель и издатель:
Издательский дом
«Народное образование»

© Народное образование, 2015

Электронная почта:
narodnoe@narodnoe.org
narob@yandex.ru
www.narodnoe.org

ЭКСПЕРТНО-РЕДАКЦИОННЫЙ СОВЕТ ЖУРНАЛА

Алиева Людмила Владимировна,
доктор педагогических наук, г. Москва

Бедерханова Вера Петровна,
доктор педагогических наук, г. Краснодар

Борытко Николай Михайлович,
доктор педагогических наук, г. Волгоград

Григорьева Алевтина Ивановна,
кандидат педагогических наук, г. Тула

Карпушин Николай Яковлевич,
кандидат педагогических наук, г. Пермь

Колесникова Ирина Аполлоновна,
доктор педагогических наук, г. Санкт-Петербург

Круглов Юрий Георгиевич,
доктор педагогических наук, г. Москва

Куприянов Борис Викторович,
доктор педагогических наук, г. Кострома

Кушнер Алексей Михайлович,
кандидат психологических наук, г. Москва

Леванова Елена Александровна,
доктор педагогических наук, г. Москва

Лузина Людмила Михайловна,
доктор педагогических наук, г. Псков

Остапенко Андрей Александрович,
доктор педагогических наук, г. Краснодар

Паладьев Сергей Леонидович,
кандидат педагогических наук, г. Ярославль

Фришман Ирина Игоревна,
доктор педагогических наук, г. Москва



НАРОДНОЕ ОБРАЗОВАНИЕ



Владимир Иванович Вернадский (1863–1945)

Владимир Иванович Вернадский родился 28 февраля 1863 года в Санкт-Петербурге. Российский учёный XX века, естествоиспытатель, мыслитель, философ. Основоположник геохимии, био-геохимии, радиогеологии, учения о биосфере. Представитель русского космизма. Автор научных трудов «Проблема Времени, Пространства и Симметрии», «Автотрофность человечества», «Живое вещество», «Химическое строение биосферы Земли и её окружения» и др. Умер 6 января 1945 года в Москве.

ВЕЛИКИЙ УЧЁНЫЙ И ЧЕЛОВЕК

Был равно признан и в царской России, и в Советском Союзе, и в постсоветской России. Он один из немногих русских учёных, влияние идей и самой личности которого вышло далеко за рамки научного сообщества и остаётся неизменно осязаемым на протяжении всей истории России XX века, несмотря на глобальные политические изменения в стране. Сегодня политики — вплоть до президентов — считают хорошим тоном процитировать «из Вернадского» и тем самым подкрепить его научным и гражданским авторитетом свои, особенно футуристические построения.

Всё, что мы не знаем, мы знаем благодаря мечтам мечтателей, фантазёров и учёных-поэтов.

Научная гипотеза всегда выходит за пределы фактов, послуживших основой для её построения.

Победа какого-нибудь научного взгляда и включение его в мировоззрение не доказывает ещё его истинности.

Настоящая душевная жизнь, настоящая идейная сторона жизни состоит именно в использовании лучших сторон и тела, и духа.

Научное мировоззрение, проникнутое естествознанием и математикой, есть величайшая сила не только настоящего, но и будущего.

Нельзя отложить заботу о великом и вечном на то время, когда будет достигнута для всех возможность удовлетворения своих элементарных нужд. Иначе будет поздно. Мы дадим материальные блага в руки людей, идеалом которых будет «хлеба и зрелищ».



СОДЕРЖАНИЕ

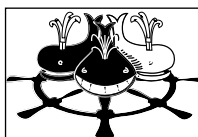

МЕТОДОЛОГИЯ ВОСПИТАНИЯ

- Поляков С.** Педагогическо-психологическая теория социального воспитания: опыт построения **5**
- Остапенко А.** Норма — это лучшее, а не среднее.
Размышления по поводу позитивной девиантологии **17**



КОНЦЕПЦИИ И СИСТЕМЫ

- Данилков А., Данилкова Н.** Роль детских лагерей в развитии ребёнка **19**
- Фришман И.** Особенности программ дополнительного образования в летних профильных лагерях **28**
- Халамов В.** Современная модель дополнительного образования детей как связующее звено всех ступеней образования при подготовке инженерных кадров России **31**



УПРАВЛЕНИЕ И ПРОЕКТИРОВАНИЕ

- Григорьев Д., Григорьева Н.** Аксиология воспитания В.А. Караковского **34**
- Волохов А.** Особенности содержательных направлений воспитательно-педагогических программ детских оздоровительных лагерей **41**

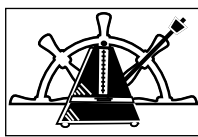

ТЕХНОЛОГИИ И ИНСТРУМЕНТАРИЙ

- Лесконог Н.** Технологии разработки образовательной программы профильной смены «Наше дело — 2015» (г. Саров) и подготовка кадров для её реализации **44**
- Сгибнев С., Дерибезова Л.** Проектная деятельность воспитании увлечённого ребёнка **49**





ПЕДАГОГИЧЕСКАЯ МАСТЕРСКАЯ

- Попова Т.** Увлекательное обучение технике чтения.
Вариант занятия для первоклассников на тему
«Выработка навыка буквосложения» **51**



ИССЛЕДОВАНИЯ И ЭКСПЕРИМЕНТЫ

- Куприянов Б., Косарецкий С.** Туристская палатка или санаторная палата? Оценка потенциала традиционных форм организации летнего отдыха детей **64**

- Савицкая Е.** Информатизации образования и достижения учащихся **71**

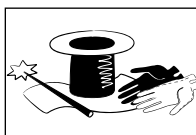

СЦЕНАРИИ И АЛГОРИТМЫ

- Попова Т.** Сценарий школьного праздника «День Мудреца».
Методическая разработка-рекомендация **78**

Подписано в печать 29.02.2016. Формат 60 x 90/8.
Бумага типографская. Печать офсетная. Печ. л. 10,5. Усл. печ. л. 10,5
Тираж 2300 экз.
Заказ № 6307
Издательский дом «Народное образование», 109341, Москва,
ул. Люблинская, д. 157, корп. 2. Тел.: (495) 345-52-00, www.narodnoe.org
Отпечатано в типографии «НИИ школьных технологий». Тел. (495) 972-59-62
© **Издательский дом «Народное образование»**

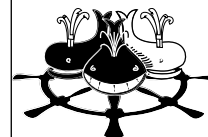

ПЕДАГОГИЧЕСКО-ПСИХОЛОГИЧЕСКАЯ ТЕОРИЯ СОЦИАЛЬНОГО ВОСПИТАНИЯ: ОПЫТ ПОСТРОЕНИЯ

С. ПОЛЯКОВ

Данная статья представляет собой попытку разработки основ педагогическо-психологической теории социального воспитания. В статье формулируются базовые понятия теории, описываются на их основе статический и динамический аспекты воспитательного взаимодействия, характеризуются его организационный и культурный контекст. Прописана обобщённая модель педагога-воспитателя и условий его профессионального становления в контексте представленных теоретических положений. Указываются границы представленной теоретической разработки.

Основания теории

Недостаточность теоретических построений, осмысляющих социально-педагогическую ситуацию с современным воспитанием, ощущается многими специалистами [1, 13, 17, 19].

Но построение новой теории актуально, если старые теоретические конструкции не соответствуют новым эмпирическим данным — экспериментальным или жизненным.

Другое основание для новых теоретических конструктов — накопившиеся в данной науке (и в смежных с ней науках) идеи, положения, понятия, не объединённые в сеть логически взаимосвязанных утверждений в рамках предмета данной науки.

Третья предпосылка актуальности соответствующей научной работы (для педагогической сферы) — углубляющиеся противоречия между научными формулировками и языком, а также содержанием государственных управленческих и квазиидеологических текстов [21], связанных с образованием.

На изменение в последние десятилетия эмпирики образовательной реальности (трансформации поведения, мышления, отношений школьников; противоречивые процессы в динамике позиций и компетентности педагогов; стимулируемые реформами образования организационные изменения в образовательных организациях) указывается во многих аналитических текстах и обсуждениях [например, 3, 17, 19].

Примером вторых предпосылок является появление в научных текстах и дискурсах последних лет, обращённых к воспитанию, таких относительно новых для педагогики слов и словосочетаний, как: идентичность, субъектность, полисубъектность, детско-взрослая общность, подростковые и молодёжные практики, киберсоциализация, эвентопедагогика, пространство детства, уклад [1, 3, 7, 12, 17, 19, 22, 23 и др.]. Причём толкование этих терминов и словосочетаний весьма различно у разных авторов.

Иллюстрацией третьей предпосылки могут быть некоторые утверждения Стратегии раз-

5

Концепции
и системы
(19–33)





вития воспитания на 2015–2025 гг. Например, такое утверждение: «Формирование у детей (!) ответственности за будущее России» (!?). Или: «**Развитие** в детской среде ответственности, **принципов (!?)** коллективизма и социальной солидарности» [21].¹

Значимость названных фактов образовательной, управленческой и научной действительности и стала основанием для нашей попытки построения основ педагогическо-психологической теории социального воспитания.

Объектом предлагаемой теоретической разработки является **социальное воспитание**.²

Предметом теории — культурно-психологическая сторона («срез») социального воспитания.

Под культурно-психологическим «срезом» социального воспитания мы будем понимать трактовку его феноменов, исходя из современных интерпретаций психологических и культурологических идей, относящихся к существованию и развитию человека.

В представленном тексте называются психологические и культурологические основания развиваемой теории, описываются её «ядерные» положения, делаются некоторые прагматические выводы, указываются границы развиваемых теоретических построений.

БАЗОВЫЕ ПОНЯТИЯ

Базовыми понятиями нашей разработки являются теория, педагогическо-психологическая теория, социальное воспитание, культура, воспитательная организация.

Под **теорией** в данной работе мы будем понимать систему логических построений, опирающихся на недоказываемые в рамках этих построений утверждения (аксиомы) [16].

Для **педагогическо-психологической теории** такими утверждениями являются положения, относящиеся к психологической природе человека и его развитию.

Так как единого общепринятого в психологии набора таких утверждений не существует, при разработке педагогическо-психологической теории необходимо присоединиться к какой-либо авторитетной концепции психологии человека. Основания такого присоединения носят в той или иной мере характер веры, доверия разработчиков к тем или иным идеям, утверждениям, взглядам.

В данной статье автором в качестве таких исходных положений используются идеи, тезисы современных трактовок культурно-исторической и деятельностной психологии³ (А.Г. Асмолов, Дж.Брунер, В.И. Слободчиков и др. [2, 4, 8]).

Собственно педагогическая теория в этом случае будет логическим построением, выведенным из базовых психологических и культурологических утверждений как аксиом.

Ещё одним базовым понятием в нашем построении является понятие **социального воспитания**.

Под социальным воспитанием в данной работе понимается относительно планомерное создание условий для выращивания человека, его социальной адаптации, ценностной ориентации и самореализации в контексте целей и организации жизнедеятельности образовательной (воспитательной) организации [12].

Как известно, существует достаточно разработанная теория социального воспитания А.В. Мудрика. Но она рассматривает социальное воспитание под социолого-психологическим углом зрения.

Следующим базовым понятием в нашей разработке является **культура**. Под культурой в данной статье будет пониматься комплекс способов деятельности, норм поведения, цен-

¹ Выделено нами. Идеи развития ответственности, коллективизма, социальной солидарности – абстракты, и в таком виде противоречат выявленным в психологии особенностям детей конкретного возраста в конкретной социальной ситуации. (Приведённые примеры далеко не единичны).

² Мы вслед за А.В. Мудриком различаем социальное воспитание как воспитание в образовательных (воспитательных) организациях и другие виды воспитания (семейное, религиозное, диссоциальное) [12].

³ Нам близка точка зрения, сближающая эти подходы в объяснении психологического развития человека.

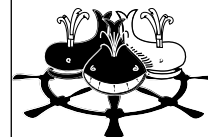

ностей, принимаемых в качестве нормативных ориентаций в данной социокультурной общности (стране, этносе, организации).

Последнее из используемых нами базовых понятий — понятие **воспитательная организация**. Воспитательная организация в данном тексте будет трактоваться как социальная организация (объединение людей, созданное для реализации определённых социальных функций), имеющая в качестве одной из своих особенностей функцию социального воспитания.

ПСИХОЛОГИЧЕСКИЕ ОСНОВАНИЯ

Поясним психологические основания для построения педагогическо-психологической теории социального воспитания (своеобразных аксиом).

Мы выделяем в качестве базовых следующие психологические утверждения:

- Человек, как и всё живое, **активен** (имеет внутренние источники физического движения и психических процессов).
- Внутренние источники активности человека (его потребности) — состояния напряжения, в которых выражаются нужды существования и развития человека как организма и социального существа.
- Человек воспринимает мир **избирательно**, в соответствии с характером и направленностью своей активности, порождаемых как его потребностями, так и особенностями среды (природной и социокультурной), в которых содержатся возможности удовлетворения этих потребностей.
- Человек становится социальным человеком, **осваивая и создавая** социальные формы своей активности, которые предъявлены ему в форме культурных образцов и ориентиров (знаков, способов действия, символов).
- Освоение и порождение социальных форм человеком происходит в процессе **взаимодействия с другими людьми**.
- Взаимодействия между людьми имеют определённое задаваемое **культурой содержание и культуропорождённый способ** его существования и развития.
- Культурное содержание и культуропорождённый способ взаимодействия являются

источником освоения и порождения социальных форм поведения и психического мира человека.

- Условие освоения и порождения социальных форм существования и развития человека — **значимость** взаимодействия с другими людьми (соответствующего содержания и способов) для **удовлетворения его потребностей**.
- Активное начало в человеке, человек как источник активности обозначается понятием **субъект**. Субъект, субъектность человек имеет свои уровни становления и развития (субъект действия — субъект деятельности — субъект жизнедеятельности).
- Факт непосредственного взаимодействия человека с другими людьми, в рамках определённых пространственных и временных границ обозначается понятием **ситуация**. Ситуация взаимодействия ребёнка с другим человеком — «живая» ситуация, характеристики и особенности которой в той или иной мере разворачиваются спонтанно (на основе механизма самоорганизации) — то есть не имеют заранее заданных форм.
- Общие эмоции и близкие смыслы (личные ценности) участников, порождаемые данной ситуацией, делают её значимой для «действующих лиц». Наличие в ситуации данных образований обозначается понятием события (событийной ситуацией).

«ЯДРО ТЕОРИИ»

Опираясь на выделенные выше основания, опишем сначала устойчивые характеристики педагогического взаимодействия, содержащего воспитательный потенциал («статику» взаимодействия), а затем охарактеризуем динамический аспект такого взаимодействия (его динамику).

«СТАТИКА» ВОСПИТАТЕЛЬНОГО ВЗАИМОДЕЙСТВИЯ

Статический аспект воспитательного взаимодействия (как взаимодействия ребёнка и взрослого в педагогическо-воспитательной позиции) может быть охарактеризован следующими положениями:





1.1. Признание факта активности ребёнка как предпосылки возможности становления человека.

1.2. Наличие значимых Других как носителей возможностей удовлетворения потребностей ребёнка. (Таковыми значимыми другими могут быть и взрослые, и ровесники, и дети других возрастов.)

1.3. Наличие в значимых Других социокультурного «багажа» (актуальных для ребёнка знаний, способов действий, норм общения, ценностей как ресурсов для его социализации и индивидуализации.)

1.4. Наличие ситуации взаимодействия со значимым Другим как носителем знаково-символической формы культурного содержания (в определённых пространственно-временных рамках). Примеры таких форм — содержание и стиль речи значимого Другого, представляемые им в словесном и графическом виде образы и символы, образцы поведения).

1.5. Презентация значимым Другим этого ресурса в знаково-символической форме, обращённой к ребёнку и «узнаваемой» им в более-менее адекватном виде.

1.6. Наличие условий, порождения и поддержки таких ситуаций:

- пространство — временная возможность такой ситуации (находится ли у ребёнка и педагога время и место для соответствующей встречи);
- общее значение ситуации для её участников (когда одна и та же ситуация ребёнком воспринимается как возможные санкции, а педагогом — как помощь ребёнку, «встреча», психологически, не состоится);
- возможность подкрепления знаково-символического характера взаимодействия в знаковой и образной формах (есть ли у педагога соответствующие ситуации слова, образы, способы действий, умеет ли он предъявить их ребёнку);
- возможность деятельностного порождения освоения, присвоения и созидания знаково-символической формы (= культурного содержания) в процессе взаимодействия;
- существование данных ситуаций в контексте детско-взрослой общности (объе-

динений детей и взрослых на основе переживаемого ими чувства принадлежности друг к другу) [20, 23].

ДИНАМИКА ВОСПИТАТЕЛЬНОГО ВЗАИМОДЕЙСТВИЯ

Динамический аспект воспитательного взаимодействия (его появление, развитие, трансформация) опишем как взаимосвязь трёх феноменов: субъектности, деятельности и общения.

2.1. Порождения и изменения субъектности, деятельности и общения в ситуациях взаимодействия взаимосвязаны. Педагогически исходным в этой триаде является общение, в содержании которого потенциал «движения» от действия к деятельности, и потенциал порождения авторства (как уровня субъектности) действий и деятельности.

В самой же динамике как развитию (а не как порождению) воспитательного взаимодействия исходным может быть любая составляющая триады.

Инициативность (как проявление субъектности) поведёт за собой деятельность и общение; погружение в деятельность разовьёт общение и субъектность; развитие общения потребует деятельности и изменит субъектное начало человека.

Собственно за этими положениями возможность «трёх практических педагогик» («педагогики от общения», педагогик от субъектности», педагогики от деятельности»), через каждую из которых в силу системности человека возможно достижения схожих результатов.

2.2. Дополнительный момент для понимания характера этой динамики — наличие — отсутствие в этих взаимопорождениях рефлексивного начала как **фиксации значимости** для участников взаимодействия значений, умений, норм, ценностей, отношений, проявляющихся в деятельности и общении в словесных и образных (в том числе символических) формах в виде осознания и переживания.

2.3. Каковы характеристики развития в этих процессах субъектности, деятельности, общения?

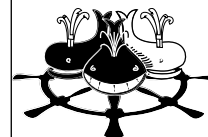

- для субъектности — её динамика от субъекта действия к субъекту деятельности далее к субъекту жизнедеятельности;
 - для деятельности, соответственно — освоение действия, освоение деятельностей, освоение жизнедеятельности как формы своего бытия
 - для общения его динамика от ситуативного, «случайного» общения, к общению как средству построения действия и деятельности и от него к самоценному общению. Эта тройственная динамика отражается в аксиологических, рефлексивных и эмоциональных образованиях:
 - динамика ценностная: от принятия социальных ценностей как их одобрения, к ценностным ориентациям = ориентациям на эти ценности при реализации деятельности и своего общения и далее к принятию избранной ценности как основания для своей жизнедеятельности = личным смыслом;
 - динамика рефлексивная (как сдвиги в значимости и сложности оформления **для себя** субъектности и ценности);
 - переживание изменений в процессе воспитательных взаимодействий их участниками как значимых, смысловых (событийность развёртывающихся ситуаций);
- Последняя особенность динамики субъектности, деятельности и общения, которую имеет смысл назвать — скачкообразный (синергетически закономерный) характер этих изменений.

Варианты педагогических (воспитательных) взаимодействий

Охарактеризованные процессы проявляются по-разному, в зависимости от ориентации педагогического взаимодействия как развивающего или сохраняющего (закрепляющего) достигнутый уровень развития.

При «сохраняющей» ориентации взаимодействия:

- **Активность ребёнка** — сфера регулирования, приведения к норме.
- **«Другие»** как источник культурного содержания и регулирующая сила.
- **Социокультурный ресурс** как средство оформления социальности (поведенческой нормы и норм когнитивных действий).

— **Знаковые формы презентации ресурса** как порождающие общее знание.

— **Ситуация** — как факт пространственно-временных границ взаимодействия, безотносительно значимости Другого.

— **Подкрепления процессов во взаимодействии** через позитивное и негативное подкрепление поведения.

— **Субъектность** — как закрепление задаваемого действия, деятельности, форм общения.

При развивающей ориентации взаимодействия:

— **Активность ребёнка** — основная ценность, требующая признания и поддержки.

— Наличие **значимых других** как носителей возможностей удовлетворения перспективных потребностей.

— **Социокультурный ресурс** как значимые культурные средства для удовлетворения перспективных потребностей.

— Знаковая и символическая формы презентации ресурсов как порождающие личностные смыслы.

— **Ситуация** — как факт наличия ребёнка в реальном (и воображаемом) взаимодействии со значимым Другим.

— **Рефлексивные подкрепления** процессов во взаимодействии (в знаковой и образной формах).

— **Субъектность** как порождение авторства в действии, деятельности, общении.

Прокомментируем эти варианты. На первый взгляд, мы опять, как при традиционной трактовке воспитания, попали в «дурную бесконечность»: и это надо, и то; и это важно, и другое...

Но это не так. Во-первых, сохраняющий вариант взаимодействия в значительной степени осуществляет жизнь (в сфере стихийной и институализированной социализации в терминах А.В. Мудрика).

Поле профессиональной работы воспитателя, точнее не работы, а сферы его взаимодействия с растущим человеком, скорее относится к развивающе ориентированному взаимодействию.

Во-вторых, за вариантами педагогического взаимодействия «прячется» операциональная модель создания «события» воспитания.



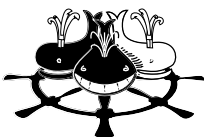

Вот её основные тезисы: чтобы воспитание «состоялось», необходимо:

- взрослому стать (быть) значимым для растущего человека (отвечать на его возрастные и индивидуальные потребности и интересы);
- потянуть за любую из трёх «ниточек»: субъектность, деятельность, общение и тогда другие две, не сразу, но потянутся за нашей нитью (если мы будем именно **«тянуть, развивать нить»**);

Что значит «потянуть за ниточку субъектности»? Это создание возможностей для проявления активности человека и осознания этой активности с использованием ценностных критериев, в частности критерия важности, необходимости развития себя как инициативного человека.

Что значит «потянуть за ниточку деятельности»? Это создание возможностей для развития действий от исполнительских до уровня авторского действия и развития деятельности от уровня заданной, принятой деятельности до уровня иницируемой самим человеком деятельности.

Что значит «потянуть за ниточку общения»? Это развитие общения от ситуативного через общение обслуживающего деятельность до самоценного, ориентированного на личные ценности).

- чтобы нить не порвалась, необходимо переводить события и ситуации жизни ребёнка в его мысли и образы.

Третий, частный, комментарий. Под перспективными потребностями в нашей модели имеются ввиду становящиеся, возникающие потребности человека, подталкивающие его к развитию. (В модели А. Маслоу — это потребности уровня, который надстраивается над уровнем удовлетворённых потребностей).

КОНТЕКСТЫ ВОСПИТАТЕЛЬНОГО ВЗАИМОДЕЙСТВИЯ

Социокультурный контекст

Чтобы обсудить социокультурный контекст воспитательного взаимодействия,

необходимо назвать те характеристики культуры, которые ближе всего к проблемам и задачам воспитания.

Нам близко выделение среди функций культуры: консервативной (сохраняющей) и инновационной.

Содержание культуры и формы её существования в применении к задачам поддержки и выращивания человека конкретно соотносится с историей данной культуры и наличной культурной ситуацией.

Современная культура выполняется функцией сохранения социальности и её изменения, соответственно в освоении и порождении культуры ребёнком важно разводить поддержку консервативного (сохранного) слоя культуры и инновационного.

Это верно и для культуры современной России.

Реализация в социальном воспитании консервативной функции российской культуры предполагает удержание таких ценностных ориентиров, норм, умений, как:

- компетентность в традиционной практической-бытовой сфере (умение убирать помещение, знать способы действий с электрическими приборами и пр.);
- авторитетность взросления (взросление как ценность);
- ценность исторической культуры (восприятие себя как принадлежащего культуре и традиции своего народа, социального слоя);
- компетентность во взаимодействиях в традиционных социальных общностях (в семье, школе, иных повседневных социальных институтах);
- принадлежность к традиционным общностям (семья, друзья, товарищи), ведущая к семейной, школьной, сверстнической идентичностям⁴;
- институциональность нравственности (традиционной морали), принятие моральных норм как данности⁵.

Реализация в социальном воспитании инновационной функции культуры предполагает оформление и развитие:

⁴ Идентичность здесь как чувство соответствия своих проявлений, ожиданий в соответствующей общности и в той или иной мере и осознание этого соответствия как правильного, «нормального».

⁵ Нам близко различение нравственности и морали, но в данном тексте мы их рассматриваем как синонимы.

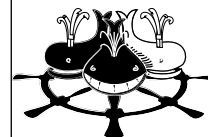

- порождения и освоения культурных форм сетевых интернет-взаимодействий;
- освоения культурных форм рыночных взаимодействий (действий на основе ограниченной правом конкуренции, социального доверия и договорных отношений);
- порождения и освоения культурных форм внерыночных взаимодействий (волонтерство и тому подобные деятельности);
- присвоения демократических форм социальности (опыта нормотворчества, участия в организаторской деятельности, участия в выборных процедурах);
- освоения и порождение культурных форм патриотизма (принадлежности к культуре-истории и освоенности развивающих историческую культуру действий), а также восприятия этого освоения как ценности;
- опыта культурных действий в ситуациях неопределённости (принятие вариативности решений, позиций, диалога позиций как нормы).

КАКОВЫ ФОРМЫ КУЛЬТУРОПСИХОЛОГИЧЕСКОЙ ДИНАМИКИ?

Формами культуропсихологического развития являются взаимопорождающие и взаимопределяющие процессы самоопределения в культуре, становления компетентности как личностного знания и становления различных видов социальной идентичности. Причём все эти процессы развёртываются, по крайней мере, в четырёх масштабах: «Я», Близкие, Организация, Историко-культурный масштаб.

Охарактеризуем эти процессы под углом зрения нашей концепции.

Самоопределение включает выработку понимания себя и отношения к себе как «отличности», индивидуальности; решения вопроса о соотношении Я и своих близких (родителей, друзей); «место Я» в организации = в школе; место Я в отношении к культуре и истории своего народа и страны.

— Компетентность включает становление себя как человека знающего и умеющего

с собой обращаться; как знающего мир своих близких (родителей, друзей, товарищей) и умеющего с ними взаимодействовать; как знающего нормы, традиции «моей школы» и умеющего в ней действовать; знающего культуру и историю народа (страны) и знающего способы её познания и действия в ней.

— Идентичность включает переживания и понимания своего Я как особенного, индивидуального; как сына (дочери) своих родителей, брата (сестры) своих братьев (сестёр), друга своих друзей; «гражданина» своей школы; человека своей культуры и своей страны [6, 22].

Каковы прагматические выводы, прагматические уроки выделенных психолого-педагогических и культуропсихологических характеристик воспитательных взаимодействий?

Первый вывод, идущий от понимания человека как системной целостности, — взаимосвязь самоопределения, компетентности (как личного знания) и идентичности.

Развивая один из этих процессов, мы, как правило, получаем эффекты в других. Развивая стремление и умение определить себя (самоопределение), получим избирательность (личностность) знания и отнесение себя к какому либо социальному институту (идентичность). Порождая и поддерживая идентичности, получаем отклики в самоопределении и компетентности. Развивая компетентности как личностное знание, закладываем возможности самоопределения и становления идентичностей⁶.

Второй момент. Эти процессы стоит трактовать и как процессы, развёртывающиеся в конкретной детско-взрослой общности. Они есть силы, механизмы её становления и развития.

Но социальное воспитание не заканчивается появлением детско-взрослой общности. В её контексте возможна (именно в её контексте!) специальная педагогическая работа, которую А.В. Мудрик обозначает как помощь в индивидуальном развитии, а педагоги, идущие вслед за О.С. Газманом, называют и конкретизируют как педагогическую поддержку в становлении субъектности ребёнка [5, 8, 11].

⁶ Мы в этих утверждениях опираемся на системное понимание человека, одним из признаков которого является перестройка целого при изменении одного из его элементов.



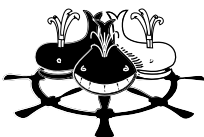

ОРГАНИЗАЦИОННЫЙ КОНТЕКСТ ВОСПИТАТЕЛЬНОГО ВЗАИМОДЕЙСТВИЯ

Воспитательное взаимодействие, как правило, развёртывается не в «безвоздушном пространстве», а в контексте жизнедеятельности воспитательной организации.

Педагогическо-психологическая теория воспитания не может игнорировать этот факт и должна ввести в своё содержание идеи, понятия, описывающие социальное воспитание в организациях, наиболее корреспондирующие с базовыми положениями нашей теоретической разработки.

В теории воспитания и в теориях образования используются такие понятия, характеризующие воспитательный (лично-развивающий) потенциал организаций, как воспитательная организация, культура школы и организационная культура, уклад⁷.

Наиболее общее из них, на наш взгляд, — **воспитательная организация** как вид социальной организации.

Следующее, по общности, понятие — **культура образовательного учреждения** как социальной организации (и близкие к ним по содержанию понятия: культурная среда школы, организационная культура образовательного учреждения).

Более частный аспект жизнедеятельности воспитательной организации берётся понятием **уклад** образовательного учреждения. Уклад — это соорганизация элементов образовательного процесса, которая задаёт стиль отношений в школе.

А.В. Мудрик выделяет в воспитательной организации (в нашей интерпретации) материальные, пространственные, временные условия для жизнедеятельности организации; жизнедеятельность воспитательной организации как комплекс реализуемых в образовательной организации различных деятельностей и форм общения и нормативно-ценностную сферу организации, задающую правила поведения и взаимоотношений. Эти составляющие воспитательной организации можно трактовать как взаимовлияющие и взаимопорождающие: каждая из

которых является условием для существования других. Исчезновение любых из этих подсистем ведёт к исчезновению воспитательной организации как феномена. Каждая из них выполняет функцию среды для остальных, и в то же время их существование не может быть без существования связей воспитательной организации как целого с окружающей социокультурной средой.

В понятии «**культура образовательного учреждения**» и в близких ему понятиях «культурная среда школы», «организационная культура образовательной организации» схватывается как системный феномен «культурного» слоя существования воспитательной организации: разделяемые членами организации ценности, связанные с её жизнедеятельностью; провозглашаемые и реально действующие нормы организационного поведения; образы своей организации; ожидания относительно её функционирования и перспектив.

В них акцентируется наличие интегрирующей деятельности образовательного учреждения ценностного ядра: разделяемых педагогами (а при каких-то вариантах культуры образовательного учреждения и школьниками) ценностей.

При характеристике культуры образовательной организации важно различать содержание её компонент и формы проявления (символы, традиции, обычаи, ритуалы, мифологию).

Несмотря на различие этих концепций, во многих из них акцентируется обращённость норм и ценностей к таким реалиям жизни организации, как отношение к деятельности и язык (общенческая сфера жизнедеятельности), отношение к режиму организации, отношение членов организации друг к другу. Но деятельности, практики общения, отношения не существуют независимо друг от друга, и одна из сил (с точки зрения теорий организационной культуры, решающая объединяющая организацию в целостность сила) и является принимаемой членами организации ценностью и нормой, корреспондирующей, в свою очередь, с целями организации.

⁷ Анализ этих понятий в применении к проблематике образовательной организации см. в [15].

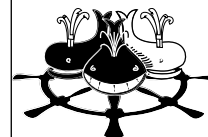

Средой для культуры организации являются и сама жизнедеятельность организации, и материально-пространственные-временные условия её бытия, и внешние социокультурные условия.

Понятие «уклад жизни образовательной организации» [1] охватывает, скорее, внешнюю сферу воспитательной организации, проявление в жизнедеятельности организации слабо рефлекслируемой детьми и педагогами событий повседневности, наличного режима, стиля поведения и общения.

В «классической» теории воспитания самым используемым для интегративной характеристики воспитания является понятие воспитательной системы образовательной организации [9]. Но этим весьма распространённым понятием охватывается только особый, достаточно высокий уровень организации и реализации социального воспитания в образовательной организации. (По экспертным оценкам, 5–10% от всех школ.)

Подведём итог нашего краткого анализа понятийной рамки воспитательной организации. С позиций нашего подхода наиболее актуальны те положения соответствующих теоретических конструкций, которые рассматривают интегративные характеристики образовательной (воспитательной) организации как катализаторы, усиливающий или ослабляющий возможности непосредственного воспитательного взаимодействия.

Поэтому наиболее значимы, для нашей теоретической разработки, те составляющие культуры образовательной организации (воспитательной системы, уклада), которые к стилям поведения и общения тем ценностны, что «прячутся» в тени этих стилей.

ПЕДАГОГ КАК ВОСПИТАТЕЛЬ

В контексте всех предыдущих тезисов становится яснее и представление о педагоге как воспитателе. Опишем это представление в виде кратких тезисов (модели педагога как воспитателя).

Во-первых, никаких внеситуативных качеств педагога, определяющих его успешность в сфере воспитания, вероятно, не существует.

Существуют только качества, характеризующие педагога, его соотношения с данной ситуацией и желаемыми способами действий.

Обобщённо, с деятельностных позиций, стоит говорить о трёх характеристиках человека как педагога-воспитателя:

- ✓ мотивационной, как в той или иной мере значимости, ценности для педагога общности с растущим человеком в данной ситуации;
- ✓ операциональной, как владением средствами (умениями) поддерживать эту общность и в её рамках предьявлять и удерживать в поле взаимодействия культурные содержания;
- ✓ компетентностной, как владением значимым для существования и развития данного человека содержанием (а также действиями) в ситуации, соответствующей данному социокультурному контексту.

Как и в анализе изменений воспитанника как личности, стоит интерпретировать наличие и действенность этих характеристик с системной точки зрения. Овладение и результативное использование педагогом средств поддержки и развития общности с воспитанником усиливает мотивацию (по механизму сдвига мотива на цель) и подталкивает к поиску соответствующего культурного содержания. Поиск адекватной ситуации культурного содержания ставит вопрос о способах, средствах его внесения в поле взаимодействия — что ведёт к усилению мотивации. Усиление мотивации на построение культуросодержащей общности с детьми (источником такого усиления может быть и динамика жизненных смыслов) ведёт к поиску средств и соответствующего поддерживающего и развивающего культурного содержания.

Каков прагматический аспект этих утверждений? Из них следуют такие профессионально-образовательные, управленческие и аналитические выводы:

- ✓ становление человека как педагога-воспитателя происходит в порождении, поддержке развития единства мотивационного, операционального и культурно-компетентностных характеристик;
- ✓ образовательная система, запускающая эти процессы, — это система, создающая





ряд последовательно усложняющих и дифференцирующих модельных и реальных ситуаций, создающих опыт мотивированности, действенности и культуропорождающей общности с другим человеком (здесь стоит вспомнить идущий, в том числе от Е. Шулешко, тезис о порождении педагогической профессиональности в проблемно-ориентированном профессиональном общении);

- ✓ управленческая система, поддерживающая и развивающая данные процессы, — это система стимулирования актуализации факта детско-взрослой общности, принятия её как профессиональной ценности и оснащения действий педагога и ребёнка в ситуациях такой общности средствами и источниками адекватного возрасту и ситуации культурного содержания;
- ✓ аналитика, обнаруживающая феномены, связанные с появлением и динамикой детско-взрослой общности, — это поиск и применение аналитических средств фиксации мотивационных, операциональных и культурно-компетентностных феноменов в контекстах детско-взрослой общности и специфики конкретных ситуаций.

ИТОГИ И ГРАНИЦЫ

Завершим наш поиск начал педагогическо-психологической теории социального воспитания в форме итоговых положений и указаний на границы развиваемого теоретического построения.

НАЧНЁМ С ИТОГОВ

- Единицей анализа педагогическо-психологической теории социального воспитания является детско-взрослая общность, в которой взрослый находится в той или иной мере в педагогической (воспитательной) позиции.
- Детско-взрослая общность существует в форме появления, развёртывания и завершения «живых» ситуаций: ограниченного пространством и временем циклов взаимодействий, развитие которых не задаётся (не полностью задаётся) начальными условиями и нормами.

- Воспитательно-развивательный характер данных ситуаций определяется наличием в ней «событийности», общих переживаний и смыслов взрослых и детей (по поводу внесённого в эти переживания содержания и формах взаимодействия).
- Культурное содержание и культурогенерируемые способы взаимодействия в «живой ситуации» есть проявление, взаимовлияние и трансформация детской («пространства детского мира») и взрослой (в частности, педагогической) культуры.
- Основные воспитательные функции «живых» ситуаций: становление, развитие субъектности оформления и ценностных (смысловых) образований её участников.
- Становление, развёртывание, трансформация детско-взрослых общностей происходит в образовательной (воспитательной) организации под влиянием её организационных характеристик, различные аспекты которых отражены в понятиях уклада, организационной культуры, социально-психологического климата, воспитательной системы образовательного учреждения.
- Становление, развёртывание, существование, трансформация образовательной организации (как воспитательной организации) и наличие в ней детско-взрослых общностей происходят под влиянием социокультурного контекста, включающего существенную часть полимасштабного спектра факторов социализации [8], катализирующих как консервативные (сохраняющие), так инновационные тенденции в социальном воспитании.
- Задача наращивания воспитательного потенциала образовательных организаций (и детско-взрослых общностей) в современной российской социокультурной ситуации — это задача соединения в адекватных социализирующих и развивающих формах социокультурных (в частности, культурно-педагогических) традиций и ответов на социальные и культурные цивилизационные вызовы.
- Предпосылкой решения этих задач являются выращивание и поддержка педагогов, способных проявлять, удерживать, трансформировать детско-взрослые собы-

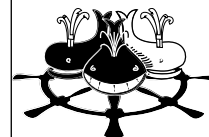

тийные ситуации и организаторов воспитания, умеющих поддерживать, развивать организованный воспитательный контекст с учётом и использованием социокультурных трансформаций и изменений.

КАКОВЫ ГРАНИЦЫ РАЗВИВАЕМОЙ ТЕОРИИ, КАКИЕ ПРОБЛЕМЫ ОНА СТАВИТ?

По объекту теории. Мы ставили своей задачей теоретическое рассмотрение **социального** воспитания как воспитания в образовательной (воспитательной) организации. Данное теоретическое построение не ставило своей задачей анализ других воспитаний (семейного, религиозного, диссоциального, коррекционного).

По предмету теории. Представленные начала теории носят педагогико-психологический характер, то есть в качестве основания в данной теории берутся прежде всего психологические положения.

Однако теория претендует не на психологическую, а на педагогическую концепцию (претензия на психологическую теорию должна была выразиться в тщательный анализ механизмов психологических проявлений и трансформаций участников воспитательного взаимодействия, что в данном материале не представлено).

По основаниям. В рамках предъявленно-го материала психологическим основанием теории социального воспитания являются идеи и положения культурно-исторической и деятельностной психологии, в их современной трактовке.

Другие психологические основания (психоаналитические, когнитивистские, феноменологические и прочие) дали бы другие варианты теории социального воспитания (этот момент отчётливо проанализирован в статье Е.Ю. Савина и А.Е. Фомина [19]).

4. Дискуссионным является вопрос о возрастных границах субъектов воспитательного взаимодействия, относительно которых развёртывался представленный анализ. Вероятно, проблематичным является применение данной теоретической конструкции к образовательным (?), воспитательным (?), ситуациям для детей раннего дошкольного и «студенческого» возрастов.

5. Представленные теоретические начала слабо (недостаточно) корреспондируются с наличными социальными процессами, явлениями и тенденциями в российском обществе и государстве. Теоретическое развёртывание этого аспекта социального воспитания, вероятно, должно реализоваться в форме других (не педагогическо-психологических) построений: социолого-педагогических, культурологическо-педагогических, политологическо-педагогических.

6. Развитие положения не выходит за рамки современной (и ближайшего будущего) культурно-технологической ситуации. Есть достаточно серьёзные основания считать, что уже через 10–15 лет культурно-технологический контекст социального воспитания будет существенно меняться, и это потребует переосмысления теоретических конструктов относительно педагогическо-психологической составляющей теории **будущего социального воспитания** [3, 15, 19 и др.].

СПИСОК ЛИТЕРАТУРЫ

1. *Александрова Е.А.* Воспитание современного ребёнка // Психолого-педагогические и социальные проблемы гуманизации пространства детства: сб. науч.-метод. материалов. — М.: АНО «ЦНПРО», 2011 — с. 78–82.
2. *Асмолов А.Г.* Оптика просвещения: социокультурные перспективы — М.: Просвещение, 2012
3. *Битянова М.В., Меркулова Т.В., Беглова Т.В., Теплицкая А.Г.* Развитие универсальных учебных действий в школе (теория и практика). М.: Сентябрь, 2015.
4. *Брунер Дж.* Культура и образование. М.: Просвещение, 2006.
5. *Газман О.С.* Неклассическое воспитание — М.: МИРОС, 2002.
6. *Григорьев Д.В.* Детско-взрослая общность в образовании: не потерять смысл // Народное образование. — 2015. — № 4. — С. 167–170.
7. *Демакова И.Д.* Гуманизация пространства детства: теория и практика М.: Новый учебник, 2003 г.
8. *Исаев Е.И., Слободчиков В.И.* Психология образования человека: Становление субъектности в образовательных процессах: учебное пособие. — М.: Изд-во ПСТГУ, 2013.





9. *Караковский В.А., Новикова Л.И., Селиванова Н.Л.* Воспитание? Воспитание... Воспитание! — М.: Педагогическое общество России.2000.
10. *Лазарев В.С.* Начала теории развивающихся педагогических систем // Педагогика — 2015, № 6, С. 13–24.
11. *Михайлова Н.Н., Юсфин С.М.* Педагогика поддержки.- М.: МИРОС, 2001
12. *Мудрик А.В.* Социальная педагогика — М.: ИЦ «Академия», 2006.
13. *Поляков С.Д.* Реалистическое воспитание — М.: Педагогический поиск, 2004.
14. *Поляков С.Д.* Психопедагогика школы. Научно-популярная монография с элементами научной фантастики. — Ульяновск: УлГПУ, 2011.
15. *Поляков С.Д.* О системном подходе к социальному воспитанию // Вопросы воспитания. Научно-педагогический журнал — 2014, № 4 (21). С. 52–56.
16. *Ракитов А.И.* Анатомия научного знания, М.: Просвещение, 1969.
17. *Ромм Т.А.* Воспитание: повестка на завтра //Вопросы воспитания — 2015, № 1. С. 78–85.
18. *Савин Е.Ю., Фомин А.Е.* Предмет педагогической психологии психология обучения и/или психология воспитания? // Вопросы психологии, 2008, № 5, С. 126–130.
19. *Селиванова Н.Л.* Возможные направления изменения воспитания в современной социальной ситуации //Вопросы воспитания — 2015, № 1. С. 54–68.
20. *Степанов П.В., Степанова И.В.* Оценка качества и анализ воспитания в основной и средней школе: пособие для учителей общеобразоват. организаций. — М.: Просвещение, 2014.
21. Стратегия развития воспитания в Российской Федерации на период до 2025.- government.ru/docs/18312/.
22. *Шакурова, М.В.* Формирование российской гражданской идентичности: проблема педагога // Педагогика — 2014. — 3. — С. 83–91.
23. *Шустова И.Ю.* Детско-взрослая общность и её со-бытийные характеристики. / Новые ценности образования. //»Событийность в образовательной и педагогической деятельности». — 2010. Вып. 1 (43). С. 22–33.

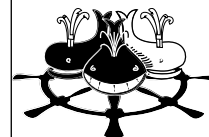

НОРМА — ЭТО ЛУЧШЕЕ, А НЕ СРЕДНЕЕ

Размышления по поводу позитивной девиантологии

А. ОСТАПЕНКО

Лет пятнадцать назад (если не больше) на одних из первых епархиальных образовательных чтениях тогдашний главный психиатр нашего региона сказал, что «количество психически больных в нашем регионе за последние 10 лет увеличилось более чем в 10 раз, но... этого почти никто не заметил, ибо за это время было изменено понятие психической нормы. И то, что ещё совсем недавно считалось отклонением и требовало лечения, было объявлено либо пограничным состоянием, либо личностной акцентуацией, либо особым и допустимым видом нормы». После сказанного в зале кто-то шёпотом, но достаточно громко сыронизировал: «Психи среди нас». Если вспомнить, что с тех пор появились «либеральные» законы, запрещающие принудительно лечить психов и алкоголиков, то эта ироничная реплика, увы, во многом справедлива. За четверть века ползучего онормализования кого только ни объявляли нормальными, но «особенными», или такими же, как все! А на фоне пресловутой политкорректности и борьбы за права

«особенных» детям стало невозможно показывать старый добрый советский мультфильм про голубого щенка с его весёлым рефреном: «Голубой, голубой, не хотим дружить с тобой!»

В «старой доброй христианской» (когда-то!) Европе процесс онормализования пошёл значительно дальше. Пала православная (когда-то!) Греция, объявив законной нормой однополые браки. В Северной Европе на полном серьёзе рассматривают законопроект об объявлении нормой половых отношений между родителями и детьми. Дескать, это такая давняя скандинавская традиция. И у всей этой мерзости находится якобы научное обоснование, выстроенное на релятивизме, в первую очередь нравственном. Всякая норма объявляется относительной и изменчивой, а несогласных с этим называют ретроgrадами и догматиками. Советская трактовка слова «догматик», подразумевавшая твердолобость или отсутствие гибкости, — это детский лепет в сравнении с оценками нынешними либероидами людей, отстаивающих абсолютные (они же традиционные) ценности.



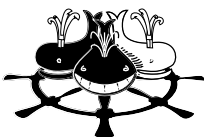

Относительность почти торжествует победу. Между чернотой зла и белизной добра она пропихнула зазор серости, смешав одно с другим, и довольно успешно расширяет его, отвоёвывая себе пространство. Вместо абсолюта истины процветает плюрализм мнений. Отклонения от нравственных норм теперь, оказывается, могут быть не только отрицательными, но и положительными. Даже околонучные книжки о положительных девиациях пишут, утверждая, что «мы исходим из принципа полипарадигмальности в любой науке и принципиальной невозможности «установить» (познать) единственно верную Истину»¹. Такая вот теперь девиантология! Нарушители норм теперь бывают и плохие, и хорошие.

Представьте себе инспектора ДПС, который остановил водителя и выписал ему... премию за нарушение правил в лучшую сторону. Улыбаетесь? На сферу дорожного движения, к счастью, релятивизм не распространился, а вот в сферу нравственности проник. Найти человека (в т.ч. и среди педагогов), убеждённого в том, что между добром и злом не может быть полосы серой относительности, непросто. Убеждался в этом неоднократно.

Торжество нравственного релятивизма, видимо, имеет религиозно-богословские корни. Православная антропология утверждает, что до грехопадения Адам был в естественном (безгреховном) состоянии, а после него погрузился в противоестественное (греховное). Западное богословие утверждает, что Адам перешёл из сверхъестественного состояния в естественное: «Римо-католики учат, что состояние первых людей было сверхъестественным, что с падением человека он лишился лишь благодати, как узды, что природа человека осталась неповреждённой»². Мы, православные, призываем, понуждаем, уговариваем человека вернуться в естественное состояние святости, а римо-католики считают, что человек уже находится в естественном состоянии и было бы, конечно, неплохо, чтобы он перешёл в

сверхъестественное, но и естественным вполне можно довольствоваться. Разницу чувствуете? В православии стремление к святости — это возвращение к норме, а у католиков — положительная девиация. Для нас норма — это лучшее, для них норма — это среднее. Для нас норма абсолютна и неизменна, для них — относительна и изменчива. И это понимание за 25 лет они нам почти навязали. Мы же стремились стать частью единого от Лиссабона до Владивостока Запада. Вот и согласились с этой экзотической трактовкой понятия «норма», усреднив её до абсурда.

Сегодня становится понятным, что мы поспешили перекроить свою систему мировоззренческих ценностей. Пришло время возвращаться домой. Благо ещё есть куда. Стало вдруг понятно, что «плавающая» норма может привести лишь к «естественному» узаконенному содомизму (греки-то, того...), законной наркотизации, пролицензированной проституции и детскому разврату. А всё начиналось с объявления греха естественной нормой и введения понятия «позитивная девиантность». Общество, в котором болезнь или разврат объявляются особой разновидностью нормы, неизбежно деградирует. Оно теряет стыд как нравственный регулятор. И благо, если у людей хватает сил, ума и нравственного чутья вернуться домой после, слава богу, неудачной попытки путешествия в «земной рай» комфортного блуда. Пора вспомнить и прислушаться к словам упоминаемого мной в начале очерка знаменитого психиатра, кстати лишившегося своей высокой должности из-за своей непреклонной позиции в понимании нормы.

И пора бы, наконец, усвоить, что святость — это естественная единственно возможная норма человеческого бытия, несмотря на то, что эта норма стала экзотической и редко встречающейся. Нельзя врачу болезнь объявлять нормой, даже если вокруг нет здоровых людей. Иначе пойдём вслед за нынешними греками... Вас туда ещё тянет?

¹ См., например: Творчество как позитивная девиантность / Под ред. Я.И. Гилинского, Н.А. Исаева. СПб: Алеф-Пресс, 2015. С. 6.

² *Зноско-Боровский Митрофан*, прот. Православие, римо-католичество, протестантизм, сектантство. Сравнительное богословие. М.: Московское Подворье Свято-Троицкой Сергиевой Лавры, 1998.



РОЛЬ ДЕТСКИХ ЛАГЕРЕЙ В РАЗВИТИИ РЕБЁНКА

**А. ДАНИЛКОВ,
Н. ДАНИЛКОВА**

Организация отдыха детей и их оздоровления является социальным феноменом, в котором наиболее эффективно может быть организован процесс целенаправленного воспитания и развития ребёнка. Такое состояние и положение учреждений, организующих этот отдых и оздоровление, стало возможным по причине снижения воспитательной и развивающей функций в системе школьного образования и его центрировании на собственно образовании.

Тем не менее речь идёт о времени, проведённом ребёнком вне рамок школы, а это, по меньшей мере, четыре месяца каникул в календаре и около двух месяцев выходных и праздничных дней. Таким образом, вне рамок школы ребёнок проводит половину времени в году. Это время отдыха от школы, время досуга, время, которое нельзя терять для воспитания и развития наших детей. Для этого и существуют специальные учреждения отдыха, оздоровления и досуга детей, которые в Российской Федерации традиционно занимают особое место в системе воспитания.

Как правило, данные организации представлены стационарными детскими оздоровительными лагерями, палаточными лагерями и пришкольными летними площадками.

Из трёх этих форм учреждений особое место занимают стационарные детские лагеря. Их иногда называют загородными, иногда оздоровительными, иногда детскими. Суть в одном — это загородные площадки, рекреации для организации полноценного отдыха и оздоровления детей.

Для раскрытия роли, характеристик и функций современного детского лагеря необходимо дать определение самого феномена детского лагеря и его места в системе образования и воспитания. В.Н. Антонов определяет детский лагерь как *учреждение дополнительного образования, реализующее оздоровительно-образовательные программы, представляющее комплекс условий и услуг, обеспечивающих профилактику и укрепление здоровья детей, а также самоопределение и самореализацию ребёнка*.¹

Данное определение несколько узко для понимания самого феномена, но задаёт основные параметры (признаки) такого явления, как детский лагерь. По нашему мнению, к данным параметрам необходимо добавить ещё такие, как:

- «место размещения — загородный лагерь»;
- «основные функции — воспитательные; развивающие, образовательные, оздоровительные»;

¹ Антонов, В.Н. Педагогические условия деятельности детских оздоровительно-образовательных лагерей в современных условиях [Текст]: / автореф. на соиск. степени к.п.н. 13.00.01 /, Антонов Владимир Николаевич. — Екатеринбург, 1997.





- «время пребывания детей — от пяти до тридцати дней»;
- «тип учреждения — летнего пребывания, круглогодичного пребывания».

Само определение в данном случае будет несколько громоздким, но будет отражать основное содержание понятия. *Таким образом, под детским лагерем можно понимать загородное учреждение летнего или круглогодичного пребывания детей, оказывающее комплекс услуг по образованию, воспитанию, развитию и оздоровлению детей и реализующее специальные тематические или профильные программы по данным направлениям продолжительностью от пяти до тридцати дней.*

На современном этапе развития школьного образования в России роль организаций отдыха и оздоровления детей всё больше возрастает. Эта роль заключается в том, что данные учреждения стали полноправными участниками образовательного процесса и образовательного пространства, совмещая функции образования с функциями воспитания, развития и самоактуализации современных детей. Детский лагерь всегда был и остаётся действенным, эффективным институтом воспитания, развития и личностного роста детей.

Исследования, проведённые целым рядом учёных (педагогов, психологов, социологов), раскрывают данную роль. Детский лагерь как пространство социального воспитания детей и площадка приобретения ими социального опыта освещены в исследованиях В.П. Бедерхановой, Б.В. Куприянова, А.И. Тимониной, Д.Ю. Лебедева, Л.И. Тимохиной, А.И. Кивилевича. Целая плеяда исследователей изучала возможности и роль детского лагеря и его воспитательное воздействие (нравственное, эстетическое, патриотическое, экологическое и др.) на подрастающее поколение: Б.Л. Гиндис, З.И. Лаврентьева, С.А. Шмаков, О.В. Майорова, Л.С. Савинова, И.Г. Николаева, Е.М. Рыбинский, А.И. Рябинин и др. Развитие лидерских качеств ребёнка, формирование его организаторских способностей, овладение детьми навыками жизни в коллективе освещены А.Г. Кирпичником, В.Д. Ивановым, А.И. Баштинским, А.Л. Уман-

ским. Психолого-педагогические условия эффективной жизнедеятельности временных детских коллективов, влияющие на конструктивное развитие личности ребёнка, были так или иначе затронуты в работах Ю.В. Бураковой, К.Н. Волкова, Т.Н. Говорун, А.А. Данилкова, О.С. Газмана, Л.Н. Кленевской, В.Ф. Матвеевой, И.Г. Доценко, П.Н. Дербенева.

Научные статьи, монографии и другие публикации последних лет, посвящённые феномену детского лагеря, раскрывают его уникальную роль в организации не только гармоничного развития личности современных детей. В данных работах указывается исключительное влияние лагеря на формирование у современных детей потребности в самоактуализации, реализации своих конструктивных личностных качеств и даже на жизненное самоопределение ребёнка. Раскрыта роль детского лагеря в формировании у детей культуры досуга, коммуникативных компетенций, молодёжных субкультурных паттернов (А.А. Данилков, Н.С. Данилкова, А.В. Джеус, Е.В. Киселёва, Б.В. Куприянов, Л.П. Шопина).

Что позволяет таким образом рассматривать роль детского лагеря в организации развития современных детей? Для ответа на этот вопрос необходимо подчеркнуть, что современный детский оздоровительный лагерь — это саморазвивающаяся, саморегулирующаяся открытая система, органично интегрированная в социальную среду. Именно из внешней среды она черпает ресурсы для своего существования: материальные, интеллектуальные, кадровые, рекреативные, информационные и др. Также необходимо рассматривать действующий детский оздоровительный лагерь как уникальную организационно-педагогическую систему. Её уникальность определяется непохожестью на другие педагогические системы (детские сады, школы, учреждения дополнительного образования и т.п.).

Детские лагеря как уникальное явление педагогической реальности занимают совершенно особое место во всей системе образования и воспитания. Более того, они являются одной из наиболее перспективных в воспитательном отношении и востребованных форм организации детского летнего досуга.



По данным АСИ, более 60% российских родителей готовы отправить своих детей в летние лагеря. Ретроспективный же анализ научно-педагогических исследований ряда специалистов показал, что детский лагерь в последние десятилетия был и остаётся наиболее массовой формой организации летнего отдыха, способствующей эффективности воспитания детей в каникулярный период (М.Б. Коваль, 1988; В.Н. Антонов, 1997; Б.А. Дейч, 2009 и др.).

По мнению Bernard S. Mason, лагерь, если он настоящий, является одним из наиболее действенных факторов социализации, гуманизации и цивилизации из тех, что могут войти в жизнь мальчишек и девчонок. О.С. Газман, говоря о самобытности такого культурно-педагогического явления как детский лагерь, говорил, что он является особым идейным и деятельным пространством каникул.

Одно из заблуждений массового сознания и даже части педагогов-лагерников заключается в том, что они рассматривают детский лагерь очень узко, утилитарно — только лишь как учреждение, призванное удовлетворять потребность населения в оздоровлении детей (в том числе и в санаторном оздоровлении). Также традиционно принято считать лагерь исключительно учреждением дополнительного образования. Несомненно, детский лагерь, в той или иной мере, несёт на себе эти функции. Но этих функций намного больше — детский лагерь всегда был и остаётся мощным психолого-педагогическим инструментом в организации воспитания, развития и личностного роста детей.

Значимость самого такого явления, как детский отдых, и такого уникального феномена, как детский лагерь, в современном обществе недостаточно осознанна. Стереотип общественного сознания связывает их с праздностью, досугом, увеселением и относится к ним как к чему-то лёгкому, не серьёзному, не существенному и второстепенному. Тем не менее детский лагерь уже давно стал площадкой социализации современных детей, школой общения, постижения общественно-исторического опыта человечества, выбора жизненного пути, формирования и развития личности ребёнка. Более того,

хорошо функционирующий детский лагерь часто рассматривается как достаточно успешная экономическая модель, способная приносить определённые финансовые и материальные дивиденды его собственникам.

Существует несколько явных доводов, которые со всей очевидностью обосновывают не только общечеловеческую, гуманистическую сущность детского лагеря, но и его возможный экономический потенциал в развитии государства. Рассмотрим их в историческом контексте, но через функции, которые выполняет современный лагерь. Именно через функции современного лагеря необходимо рассматривать его роль и влияние на развитие личности детей, поколения XXI века.

Изначально детские лагеря возникли из необходимости оздоровления городских детей во время их каникул (как правило, летних). Первые упоминания о лагерях (XIX век, Канада, США) содержат в себе информацию о немногочисленных детских группах под руководством педагогов или пастырей, отправляющихся за город и устраивающих место для стоянки и временного пребывания — лагерь. Как правило, это были живописные места вблизи водоёмов. Свежий воздух, простое (но вместе с тем здоровое питание), активный досуг, занятия спортом — до сих пор всё это остаётся актуальным и определяет одну из важных функций детского лагеря — *оздоровительную*.

В Советском Союзе, после Октябрьской революции и Гражданской войны, было огромное число детей, оставшихся без попечения родителей. Ослабленные голодом и холодом, незащищённые от превратностей судьбы дети родителей, погибших во время социально-политических катаклизмов, нуждались не просто в присмотре, реабилитации и лечении, но и в «правильной» идеологической обработке. Нужны были сильные, идеологически выдержанные в духе коммунизма люди, которые бы строили светлое коммунистическое будущее. Детские лагеря начали выполнять социальный заказ государства — ковать достойную смену, готовую идти вперёд, выполнять поставленные государством задачи. *Идеологическая функция* детского лагеря сохранялась вплоть до 90-х годов XX века, до времени распада СССР.





Но к этой функции (как вытекающий фактор) необходимо добавить ещё одну — *стимулирующую*. Стране нужно было определённое количество активных, инициативных, целеустремлённых молодых людей, которые бы в недалёком будущем могли взять на себя идеологические, организационные, лидерские функции для управления государством в целом и отдельными отраслями в частности. Юные отличники, активисты, спортсмены — этот золотой фонд должен быть попадать в привилегированные детские лагеря. Первый такой лагерь был создан в 1925 г. — МДЦ «Артек». Затем в 1965 г. был построен ВДЦ «Орлёнок». Именно эти лагеря выполняли стимулирующую функцию — попасть в них было мечтой сотен тысяч советских детей, но для этого необходимо было постараться. До сих пор эта функция в основном сохраняется. Правда, в современной России попасть в эти лагеря могут не только отличники, лидеры и активисты. К двум перечисленным лагерям с 80-х годов прибавились ВДЦ «Океан» (г. Владивосток) и ФДЦ «Смена» (г. Анапа).

Необходимо со всей справедливостью отметить, что в советское время было чётко просчитано и экономически обосновано создание предприятиями детских лагерей и их содержание. В до- и послевоенные годы каждое более или менее крупное предприятие, учреждение имело свой собственный лагерь. Они строились предприятиями, находились в их собственности, но содержались за счёт профсоюзов. Для чего? Для того, чтобы работающие родители не отвлекались заботами о том, чем занят их ребёнок в каникулярный период, а эффективно работали на своих рабочих местах. Более того, ребёнок, получивший явный оздоровительный эффект летом, в течение учебного года меньше болеет (существовала статистика, отражающая данную тенденцию). Значит, родители будут меньше отвлекаться и брать больничных листов по уходу за своими детьми. Налицо экономическая выгода и *социально-экономическая функция* детского лагеря. К большому сожалению данная функция в настоящее время практически не осуществляется, а если и есть предприятия, оставившие на своём балансе детские лагеря, то в силу экономических

причин (необходимость устойчивого финансирования детского лагеря) они вынуждены реализовывать большую часть путёвок сторонним организациям и частным клиентам.

Развивающая функция. Она изначально существовала в деятельности детского лагеря, но в последнее время стала более актуальной. Дело в том, что современная система школьного образования целиком и полностью направлена только на образование современных детей. В этой системе проблема развития личности, личностного роста ребёнка уходит даже не на второй план. Школа заинтересована в развитии ребёнка, но только до определённого момента. Качество знаний и умение найти эти знания и показать хороший итоговый результат — парадигма современной системы образования. За бортом школьной системы остаются такие процессы, как самореализация, творческое самовыражение, самоактуализация и развитие субъектности детей, развитие их конструктивных личностных качеств. Это отдано на откуп семье, дополнительному образованию и другим социальным институтам. Именно в силу данного обстоятельства детские лагеря и являются площадкой для развития у ребёнка всех перечисленных качеств и удовлетворения потребности в личностном росте, развития потребности в самоактуализации.

Справедливости ради необходимо отметить, что в современных детских лагерях *образовательная функция* также прослеживается со всей очевидностью. Но касается она в большей степени дополнительного образования детей. Хотя существуют лагеря изучения иностранных языков, экологические, тематические и другие — все они несколько углубляют и дополняют школьную программу. Среди специалистов даже появился такой термин, как «заобразованность детского отдыха». Опасно это явление тем, что дети не меняют деятельность во время каникул. Тогда как отдых — это всегда смена обстановки, деятельности и окружения. Отдых должен быть от чего то — для детей на каникулах — от учения в первую очередь.

Воспитательная функция детского лагеря — одна из основных и системообразующих для всей сферы детского отдыха.



Именно в детских лагерях, в новых временных детских коллективах проявляется воспитанность ребёнка, его умение вести себя в обществе, налаживать общение. Сформированное (или несформированное) отношение ребёнка к себе, другим людям, коллективу, деятельности, его чувство такта, этикет, дисциплина, навыки самообслуживания — всё это, как лакмусовая бумажка, позволяет увидеть в ребёнке воспитание как социокультурное явление, привитое им семьёй, школой и другими институтами воспитания. Вместе с тем детский лагерь — это своеобразный полигон для воспитания ребёнка, привития ему общественно значимых, культурных ценностей человечества, общества, социума. Отношения и ценности, сформированные во временном детском коллективе, часто закрепляются у ребёнка на всю жизнь. Ведь воспитательный потенциал детского коллектива всегда был и остаётся более мощным, чем воспитательный потенциал пусть даже самого мудрого педагога. В этом заключается феномен детского коллектива.

Коммуникативная функция детского лагеря также напрямую связана с детским коллективом. В подавляющем большинстве случаев, попадая в лагерь (впервые или снова), ребёнок испытывает дискомфорт, эмоциональное напряжение. Новые дети, новые взрослые, новая обстановка, новая деятельность — всё это выступает для него как поток стрессующих факторов и вызывает повышение уровня ситуативной тревожности. Но лагерная педагогика, логика развития лагерной смены выстроены так, что в первые два-три дня основной упор в работе с детьми делается на адаптацию детей к этим новым условиям, на знакомство и взаимодействие. Дети учатся коммуникации, приспособлению к новым условиям своего существования. И в течение лагерной смены эти навыки развиваются, закрепляются, совершенствуются. В практике игровой педагогики есть специальные коммуникативно-деятельностные технологии, игры, упражнения, которые помогают эффективно решать задачи привития навыков коммуникации. Кстати, в большинстве случаев полученные в лагере новые навыки коммуника-

ции дети транслируют и в своей повседневной жизни — в семье, в школе, среди своих городских друзей.

Рекреационная функция детского лагеря заключается в том, что лагерь всегда интегрирован в то пространство, в котором он находится. Это может быть заповедный природный уголок, сельский населённый пункт, городская площадка или памятник истории. Известно, что для детских лагерей выбирались самые лучшие земельные участки в красивых местах, неподалёку от водоёмов. В зависимости от типа лагеря (сезонный или круглогодичный) вокруг него всегда начинала кипеть жизнь. Необходимы были сотрудники (как правило, из местных жителей), поставщики товаров и услуг, дороги, связь, строительные материалы и т.д. и т.п. Таким образом, лагерь становился частичкой рекреации, а очень часто был (или остаётся) инфраструктурным, системообразующим объектом. Нередки ситуации, когда технические сети детского лагеря (энергоснабжение, водоснабжение, канализирование) являются неотъемлемой частью существования небольшого населённого пункта, примыкающего к данному лагерю. Кстати, в практике крупные детские лагеря, расположенные в сельских районах, выступают и как очень значимые для этого района налогоплательщики.

Социальная функция детского отдыха в общем и каждого детского лагеря в частности уже давно определена. По мнению большинства специалистов, детский лагерь был и остаётся самой востребованной и распространённой формой организации каникулярного отдыха детей в России. Доступность путёвок (хоть коммерческих, хоть социальных) — факт очевидный; подавляющее большинство родителей могут позволить себе отправить ребёнка на отдых в лагерь, если не за коммерческую стоимость, то по государственным или региональным программам. А социальная значимость детского лагеря как феномена социальной политики государства и общества стала объектом исследований педагогов, психологов, социологов. Другое дело, что не все дети попадают в те детские лагеря, которые могут удовлетворить их потребности в развитии, общении,





самореализации. Социальная политика государства и региональных властей в большинстве случаев направлена на сохранение детских лагерей, улучшение качества условий проживания, питания, обслуживания детей, развитие программ детского отдыха.

Исходя из вышеизложенного, можно сделать логический вывод: *детские лагеря не только востребованы в нашем обществе и государстве, они жизненно необходимы*. Необходимы в первую очередь детям, необходимы их родителям, необходимы работодателям, необходимы системе образования и воспитания, а значит, необходимы государству. Развитие системы детского отдыха и оздоровления должно стать одной из приоритетных задач государственной политики и местных органов власти. Вместе с тем развитие этой системы должно опираться как на имеющиеся достижения в этой сфере (мировые и отечественные), так и на новые подходы, на региональные инновационные модели организации детского отдыха, на передовой мировой опыт в этой сфере.

Уже сегодня можно говорить о том, что инновационные процессы в этой сфере как у нас в стране, так и в других странах всё больше захватывают детские лагеря. Более того, мировое лагерное движение и развитие профессионального лагерного сообщества в нашей стране имеют явную тенденцию к консолидации, обобщению и распространению передового опыта и лучших практик. Среди прочего можно выделить тенденцию к всестороннему исследованию различных аспектов детского лагеря: организации и менеджмента, психолого-педагогических аспектов, социокультурных явлений в этой сфере, молодёжной субкультуры и т.д.

В качестве примера можно привести развитие уникальной организации — «Международное содружество лагерей», охватывающей все континенты, включающей в себя десятки стран-участниц. Членами данного сообщества являются не только лагеря и специалисты-практики, но и учёные, исследователи. Активность данного профессионального сообщества в деле популяризации лагерного движения и исследования процессов, в нём происходящих, заслуживает уважения. Рабочие встречи, семинары,

директорские курсы, издательская деятельность и, наконец, мировые конгрессы, которые проводятся этой организацией один раз в три года, — всё это говорит о том, что мировая практика лагерного движения будет успешно развиваться и дальше. Кстати, последний конгресс прошёл в октябре 2014 года в Турции. Россия также удостоивалась права принимать мировой лагерный конгресс — в 1997 году в Санкт-Петербурге. Прошёл он на самом высоком уровне и до сих пор вызывает приятные воспоминания у его участников. Примечательно, что местом проведения очередного конгресса детских лагерей в 2017 году опять выбрана Россия.

Очень значимой тенденцией в развитии всей сферы детского отдыха в России является то, что профессионалы данной сферы имеют явную тенденцию к объединению, развитию, популяризации своей деятельности и детских лагерей. В России уже много лет существуют две общероссийские общественные организации организаторов детского отдыха и оздоровления: межрегиональная общественная организация «Содействие детскому отдыху» и ассоциация организаторов детского отдыха и оздоровления «Дети плюс». Существует несколько мощных региональных профессиональных сообществ: Тюменская общественная организация «Мы вместе», Санкт-Петербургская общественная организация «Взрослые — детям», Пермская региональная организация «Пермские каникулы». Тенденции к консолидации профессионалов наблюдаются в Свердловской и Кемеровской областях, Башкирии, Якутии, Алтайском крае. Общероссийскими и региональными общественными организациями проводятся ежегодные встречи организаторов детского отдыха и оздоровления (сентябрь каждого года, г.Анапа), конференции, семинары, издаются сборники трудов, обобщаются лучшие практики, проводятся конкурсы профессионального мастерства, фестивали. Примечательно, что именно эти общественные организации являются одними из инициаторов проведения круглых столов в Государственной думе ФС РФ, парламентских слушаний, совещаний в Министерстве образования и науки РФ и т.п.



По нашему мнению, развитие сферы детского отдыха невозможно без активного участия в данных процессах тех организаций оздоровления и отдыха детей, а также общественных объединений специалистов данной сферы. При хорошей организации, качественном менеджменте и передовых психолого-педагогических технологиях данная система может стать высокоэффективным инструментом реализации задач образования и воспитания в нашей стране. Неотъемлемой частью данной системы должны стать три ключевых направления:

- ✓ реконструкция старых и строительство новых загородных детских лагерей;
- ✓ актуальное, инновационное содержание программ детского отдыха;
- ✓ подготовка кадров для реализации указанных инновационных программ (педагогика, психология, менеджмент).

Совершенно очевидно, что при реализации данных направлений необходимо определить принципы существования не только самой системы, но и универсальные принципы функционирования каждого отдельно взятого учреждения детского отдыха, оздоровления и временной занятости детей. Именно эти положения определяют вектор развития всей создаваемой системы по принципу «от частного к общему». Такими принципами являются:

- ✓ автономность функционирования объекта (лагеря);
- ✓ круглогодичность функционирования объекта (лагеря);
- ✓ разноплановость и комплексность предоставляемых клиентам услуг;
- ✓ экологичность и эргономичность объекта (лагеря);
- ✓ модульность размещения инфраструктурных объектов лагеря;
- ✓ полифункциональность объекта (для различных категорий детей,
- ✓ взрослых, организованных групп, программ, событий и т.д.);
- ✓ интегрированность лагеря в социум и местное сообщество.

На современном этапе вызревают условия для создания и уникальной модели системы детского отдыха нового поколения, качественно нового формата, основанной на

инновационных подходах к развитию данной сферы. Российские дети заслуживают качественного отдыха и оздоровления, полезных в плане развития каникул и активного познавательного досуга. А задача государства заключается в создании условий и стимулов к развитию данной сферы, кардинального изменения подходов к системе детского отдыха, отдельных детских лагерей. Эти условия станут необходимой и достаточной основой саморегуляции данной сферы.

Более того, по мнению некоторых исследователей, воспитательный и развивающий потенциал детского оздоровительного лагеря на современном этапе развития российской педагогики (в том числе и школьной) является более мощным и эффективным, чем воспитательный и развивающий потенциал школьной системы образования. Совершенно очевидно, что речь идёт о нормально функционирующем детском лагере, о лагере, имеющем слаженную команду, профессионально разработанную программу — как программу своего развития, так и актуальную, востребованную и оригинальную психолого-педагогическую программу деятельности.

В противовес современной школе, из которой всё больше вымывается воспитательная составляющая, лагерь является эффективной воспитательной площадкой. Современная школа призвана давать знания, обучать детей, прививать им умения и навыки, необходимые им в дальнейшей жизни, в том числе навыки добывания знаний. Но от системы школьного воспитания, которая существовала в советской педагогике, при всей её политизированности и идеологичности, не осталось и следа. Те немногочисленные островки когда-то целостной школьной воспитательной системы, в которых предпринимаются попытки наряду с образовательной составляющей выдерживать ещё и воспитывающую, развивающую, настолько немногочисленны, что говорить о существовании целостной системы современного школьного воспитания не приходится.

Но из школьных классов, как и из школы в целом, воспитательная функция мигрирует в другие социальные институты: систе-





ма дополнительного образования, спортивные секции, детские лагеря, улица, преступные сообщества и т.д.

Совершенно отдельное место в этом списке занимают детские оздоровительные лагеря. В наши дни этот институт воспитания и развития личности современных детей зачастую берёт на себя не просто воспитательную функцию. Очень часто именно в детском лагере ребёнок решает для себя ряд насущных проблем: жизненного самоопределения, выбора направления дальнейшего образования, нахождения нравственных ориентиров и приоритетных ценностей, социализации, избавления от комплексов и страхов (часто сформированных именно школой) и т.д. Именно в лагере ребёнок очень часто получает позитивный опыт взаимодействия с другими людьми (детьми, взрослыми). Этот опыт приобретается в совместной коллективной деятельности. Вся жизнь ребёнка пропускается через призму коллективизма, которого так остро не хватает современной школе.

В чём же заключается феномен детского лагеря в деле исправления перекосов современного образования и воспитания? Неужели кратковременная лагерная смена может сформировать жизненные ценности, исправить дефекты развития или воспитания, излечить ребёнка от приобретённых заболеваний души и тела? Практика показывает, что зачастую — нет... «Нет» в том случае, если ребёнок получил одноразовую «прививку» детского лагеря. Хотя известны и единичные случаи, когда после пребывания в лагере в течение всего одной смены, ребёнок в корне менял представление о себе, о своей жизни, своих возможностях. Но совершенно очевидно, что после одноразового пребывания детей в лагере массового «излечения» или исправления детей не происходит. Но именно в детском лагере всего за одну смену ребёнок может получить пример позитивного общения, освоить навыки эффективного взаимодействия, получить стимул для дальнейшего развития своих позитивных личностных качеств, выбрать направление своего дальнейшего жизненного пути, приобрести хобби.

Необходимо отметить, что в лагере ребёнок может получить и негативный опыт, научиться вредным привычкам, познако-

миться с дурной компанией и т.д. Но это возможно лишь в том случае, когда вся жизнь лагеря пущена на самотек, не запрограммирована на эффективную конструктивную деятельность и коммуникацию. Именно продуманная, динамичная, конструктивная система жизнедеятельности и есть основа, стержень всей воспитательной системы лагеря. Можно поспорить о том, что система жизнедеятельности является всего лишь одним из слагаемых воспитательной системы. Но деятельность — это то, что делает лагерь лагерем, позволяет использовать весь его потенциал для развития и воспитания ребёнка и детского коллектива и отдельного ребёнка.

Применяемые в детских лагерях технологии работы с отдельными детьми и детскими коллективами позволяют за короткий срок достигать очень хороших психолого-педагогических результатов. Коллективно-творческая деятельность, педагогическая анимация, командообразование, совместная творчески ориентированная деятельность, коучинг, психолого-педагогическое сопровождение, ролевые (или сюжетно-ролевые) игры — целенаправленное комплексное применение всего двух-трёх этих технологий является залогом успеха в реализации воспитательной программы лагеря, в развитии каждого ребёнка, приехавшего в него на отдых и оздоровление.

Именно поэтому у многих детей так велика тяга к посещению своего любимого лагеря. Ведь именно в нём у них есть уникальные возможности самореализации, занятия своим любимым делом, получения новых знаний, умений, навыков. Живое общение, позитивные межличностные отношения, необычная атмосфера творчества, романтика приключений, свобода от школы и родителей (от них тоже нужно иногда отдыхать) — всё это и создаёт неповторимый феномен, имя которому «детский лагерь».

Более того, в данном феномене существует и определённая преемственность. Бывшие дети становятся сначала помощниками вожатых, а затем и самими настоящими вожатыми. Эта тенденция прослеживается во многих лагерях. Ведь интерес молодёжи к данному специфическому виду педагоги-



ческой деятельности обусловлен прежде всего специфичностью самого феномена детского лагеря.

В качестве вывода необходимо отметить, что парадигма современного образования в РФ позволила выделить учреждения системы отдыха детей и их оздоровления в особый институт развития, воспитания и социа-

лизации современных детей. Этот институт развивается, совершенствуется, создаёт успешные практики и служит большому делу — всестороннему, гармоничному развитию личности современных детей. Именно поэтому пришло время выделить детские лагеря в отдельную категорию детских учреждений и придать им особый статус.

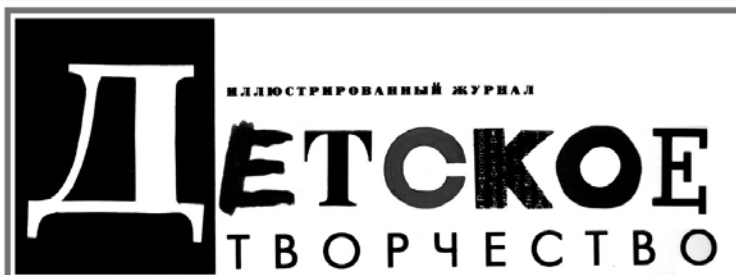

Журнал для педагогов учреждений дополнительного образования. Цель издания — с помощью поддержки и распространения творческих практик способствовать развитию способностей воспитанников, формированию у них нравственных, эстетических понятий, воспитанию всесторонне развитой личности.

Одна из самых сложных проблем — работа с одарёнными детьми. Как выявить одарённость? Как создать условия для её развития? Мы будем вместе с вами искать ответы на эти вопросы. В журнале публикуются творческие работы детей (литературное, техническое, прикладное и другое творчество). Педагоги делятся своим опытом в «Мастер-классе», что обогащает копилку знаний и умений наших читателей. Мы надеемся, что журнал станет другом и советчиком и для педагогов, и для воспитанников.

Главный редактор Ерегина Т.Н.

Подписка на журнал «Детское творчество» в каталоге «Роспечать».

Подписные индексы **71980** для индивидуальных подписчиков

71981 для организаций





ОСОБЕННОСТИ ПРОГРАММ ДОПОЛНИТЕЛЬНОГО ОБРАЗОВАНИЯ В ЛЕТНИХ ПРОФИЛЬНЫХ ЛАГЕРЯХ

И. ФРИШМАН

Статья посвящена проблемам разработки и подготовки программ летних профильных лагерей для детей и молодёжи. В статье описаны этапы и механизмы проектирования программ летних профильных лагерей.

Лето — время для отдыха и релаксации в период между обязательными занятиями, поэтому оно должно запомниться яркими, насыщенными и удивительными днями свободного времени. В каждом субъекте Российской Федерации особое внимание уделяется организации качественного отдыха и оздоровления детей и молодёжи с учётом их возрастных и психологических особенностей. При всём многообразии форм летнего отдыха особое место в нём занимают летние профильные лагеря.

За 25 лет работы в новых условиях профильные лагеря, организуемые в том числе детскими общественными объединениями в субъектах РФ, нацелены на выбор тех программ, где интерес детей и молодёжи реализуется наиболее полно. Это связано с рядом причин.

Конституция Российской Федерации гарантирует основные права и законные интересы ребёнка. Государство признаёт детство важным этапом жизни человека, исходит из принципов приоритетности подготовки детей к полноценной жизни в обществе, развития у них общественно значимой и творческой активности, воспитания в них высоких нравственных качеств, патриотизма

и гражданской ответственности, защищает права детей на отдых и оздоровление, устанавливает федеральные государственные стандарты на услуги в организациях отдыха и оздоровления детей.

К сожалению, российский детский отдых и оздоровление имеют постоянные проблемные зоны, наиболее актуальными из них:

1. Низкое качество программ отдыха, оздоровления детей. Их несоответствие интересам заказчиков, в первую очередь родителей и государства.
2. Недостаточный уровень доступности качественных программ, в том числе для социально незащищённых детей и детей в семьях с невысоким уровнем дохода.
3. Неразвитость инфраструктуры, низкое качество условий, в которых реализуются программы, отсутствие фиксированных требований и стандартов к их содержанию.
4. Размытость образовательной и воспитательной идеологии каникулярного отдыха, а соответственно и технологий организации отдыха, оздоровления детей различных социальных групп, неэффективное использование времени отдыха в целях развития ребёнка.



5. Неэффективное использование подходов вариативности программ отдыха, оздоровления детей.

Вступивший в силу Федеральный закон от 29.12.2012 № 273-ФЗ «Об образовании в Российской Федерации» существенно изменил законодательство в сфере образования. Нормы права затронули систему летнего отдыха детей и молодёжи в целом.

В соответствии с Законом об образовании в РФ летние лагеря изменили правовой статус и представляют собой организации дополнительного образования. Это связано с тем, что в соответствии со статьёй 23 Закона об образовании в РФ среди типов образовательных организаций, работающих по дополнительным образовательным программам, установлен такой тип, как организация дополнительного образования (ОДО) — образовательная организация, осуществляющая в качестве своей основной цели образовательную деятельность по дополнительным общеобразовательным программам.

В рамках нового правового регулирования закон предусматривает, что организации дополнительного образования помимо дополнительных общеобразовательных программ имеют право организовывать образовательную деятельность по образовательным программам, реализация которых не является основной целью их деятельности: образовательным программам дошкольного образования, программам профессионального обучения. По другим образовательным программам летний лагерь как организация дополнительного образования работать не вправе. Это определяет рамки программной деятельности профильного лагеря.

Дополнительные общеобразовательные программы для детей должны учитывать возрастные и индивидуальные особенности детей.

Дополнительные общеобразовательные программы подразделяются на общеразвивающие и предпрофессиональные программы и реализуются как для детей, так и для взрослых. Дополнительные предпрофессиональные программы в сфере искусств, физической культуры и спорта реализуются для детей. К освоению дополнительных общеобразовательных программ допускаются любые

лица без предъявления требований к уровню образования, если иное не обусловлено спецификой реализуемой образовательной программы.

Содержание дополнительных общеразвивающих программ и сроки обучения по ним определяются образовательной программой, разработанной и утверждённой организацией, осуществляющей образовательную деятельность.

Согласно статье 2 Закона об образовании в РФ, образовательная программа — это комплекс основных характеристик образования (объём, содержание, планируемые результаты), организационно-педагогических условий, а в случаях, предусмотренных настоящим Федеральным законом, — форм аттестации.

Образовательная программа — это совокупность:

- ✓ учебного плана,
- ✓ календарного учебного графика,
- ✓ рабочих программ учебных предметов,
- ✓ курсов, дисциплин (модулей),
- ✓ оценочных и методических материалов,
- ✓ других компонентов.

При этом летний лагерь как образовательная организация должен выполнять различные требования законодательства, среди которых особое внимание связано с требованием информационной открытости. В соответствии со статьёй 29 Закона об образовании в РФ образовательные организации формируют открытые и общедоступные информационные ресурсы, содержащие информацию об их деятельности, и обеспечивают доступ к таким ресурсам, размещая их в информационно-телекоммуникационных сетях, в том числе на официальном сайте в Интернете.

На своём сайте в Интернете каждый летний лагерь — образовательная организация — обязан обеспечить открытость и доступность информации и копий ряда документов, перечисленных в статье 29 Закона об образовании в РФ. Среди такой информации — информация о реализуемых образовательных программах с указанием учебных предметов, курсов, дисциплин (модулей), практики, предусмотренных соответствующей образовательной программой,





информация о персональном составе педагогических работников с указанием уровня образования, квалификации и опыта работы.

Реализуя дополнительные общеобразовательные программы, летний лагерь обязан выполнять Порядок организации и осуществления образовательной деятельности по дополнительным общеобразовательным программам, который утверждён приказом Министерства образования и науки РФ от 29 августа 2013 г. № 1008. Этот Порядок обязателен для всех организаций, осуществляющих образовательную деятельность и реализующих дополнительные общеобразовательные программы.

Организации, осуществляющие образовательную деятельность, реализуют дополнительные общеобразовательные программы в течение всего календарного года, включая каникулярное время. При этом образовательный процесс организуется в соответствии с индивидуальными учебными планами в объединениях по интересам, сформированных в группы учащихся одного возраста или разных возрастных категорий (разновозрастные группы), являющиеся основным

составом объединения (например, клубы, секции, кружки, лаборатории, студии, оркестры, творческие коллективы, ансамбли, театры) (далее — объединения), а также индивидуально.

Программа профильного лагеря — документ о целостной системе содержательной совместной педагогической работы с детьми и подростками. Кроме того, программа представляет собой и технологическую цепочку воспитательной деятельности от постановки цели, составления планов до их реализации.

Программа профильного лагеря может быть как авторской, так и адаптированной. Авторская программа, основанная на особенностях, возможностях конкретного профильного лагеря и кадрового состава, методической базы, уникальна в проектировании.

К критериям оценки качества реализации программ можно отнести:

- ✓ уровень достижения заявляемых в программе результатов;
- ✓ уровень удовлетворённости детей и родителей от участия в программе;
- ✓ качество организуемой деятельности.



СОВРЕМЕННАЯ МОДЕЛЬ ДОПОЛНИТЕЛЬНОГО ОБРАЗОВАНИЯ ДЕТЕЙ КАК СВЯЗУЮЩЕЕ ЗВЕНО ВСЕХ СТУПЕНЕЙ ОБРАЗОВАНИЯ ПРИ ПОДГОТОВКЕ ИНЖЕНЕРНЫХ КАДРОВ РОССИИ

В. ХАЛАМОВ

Сегодня много говорят о технологическом образовании, подготовке инженерных кадров. Меры, принимаемые государством в этом направлении, находят свое отражение в указах и постановлениях. Министерством образования и науки Российской Федерации была поставлена задача увеличить охват школьников программами технической направленности до 25% (на сегодня — 6%).

Решение этой проблемы возможно через внедрение **модели технического образования «От детского сада до производства»**, которая в настоящее время реализуется в ряде субъектов Российской Федерации.

За основу были взяты подходы и методики, уже апробированные и успешно применяемые в передовых образовательных организациях России. Нами был изучен опыт регионов, успешно реализующих программы подготовки инженерных кадров, таких как: Москвы, Санкт-Петербурга, Республики Татарстан, Удмуртской Республики, Ханты-Мансийского автономного округа (г. Сургут), Ставропольского края, Липецкой, Омской, Пензенской, Свердловской, Томской, Ульяновской, Ярославской и других областей. Это очень интересный опыт, который уже сейчас приносит значительные результаты. Изучая его, мы выделили ключевые особенности региональных программ:

1. Цель этих программ, как правило, ранняя профориентация школьников.
2. Они имеют узкую направленность в зависимости от потребностей региона: энергетика, атомная промышленность, радиоэлектроника, приборостроение, авиастроение и т.д., т.е. в основном ориентированы на конкретное предприятие региона.
3. Многие регионы выстраивают работу по инженерному образованию через вузы, т.к. вузы располагают современным оборудованием, могут обеспечить научную составляющую школьных проектов и заинтересованы в привлечении абитуриентов. Но они не обеспечивают требуемый охват и не всегда учитывают специфику работы со школьниками.
4. Во многих программах упор делается на популярные технологии 3- D моделирования. Но они не формируют навыки работы с инструментами и материалами, спектр работ ограничен дороговизной расходных материалов, соответственно ограничен охват школьников.

Мы учли эти недостатки и предлагаем образовательную систему, которая повышает интерес десятков тысяч школьников к предметам естественно-математического цикла и стимулирует приток молодежи в сферу промышленного производства. Отличительной





особенностью модели является то, что она реализуется в рамках и дополнительного, и основного образования.

Как же работает данная модель на уровне региона?

Ядром, связующим звеном всего проекта является современный центр технического творчества. Такой центр мы постарались создать на базе нашего учреждения.

Когда речь заходит о современном центре, в первую очередь все думают о дорогостоящем оборудовании и специалистах, которые будут работать с этим оборудованием. Мы эту ситуацию рассматриваем с другой стороны.

Во-первых, современный центр технического творчества — это широкий спектр реализуемых направлений (робототехника; радиоэлектроника; компьютерные технологии; космическая радиосвязь; судо-, авто-, авиа-, ракетомоделирование; машиностроительные механизмы; технический дизайн; объекты архитектуры и многое другое, в зависимости от интересов образовательной организации и потребностей региона).

Во-вторых, использование современных образовательных программ.

В-третьих, сетевое взаимодействие с детскими садами и школами.

В-четвертых, организация совместных проектов с промышленными предприятиями, а также реализация образовательных программ, разработанных с учетом потребностей этих предприятий.

Основная цель, которую мы преследовали в работе над моделью современного центра, — это создание условий для увеличения охвата детей техническим творчеством и подготовки кадров для предприятий Челябинской области.

Мы хорошо понимали, что сегодня техническое творчество может развиваться и вызывать интерес у детей и подростков только в условиях использования современных материалов и инструментов, систем радиоуправления, микропроцессорной техники, станочного оборудования нового поколения и т.д. Работая в этом направлении, мы столкнулись с определенными трудностями:

1. Мало программ нового поколения, направленных на развитие технического мышления, конструкторских способностей

учащихся, формирующих у детей и подростков представление о современном производстве.

2. Не хватает квалифицированных педагогов, способных работать по программам технической направленности. Как правило, на этих направлениях работают специалисты, имеющие техническое, инженерное или естественнонаучное образование.

3. Остро не хватает современной учебно-методической литературы по техническому творчеству.

Таким образом, наметились ориентиры работы и в настоящее время нашим Центром при содействии Федерального центра технического творчества учащихся разработаны:

- универсальный комплект авторских программ по направлениям технического творчества, в том числе робототехнике, дающий возможность организовать работу кружка технического творчества в образовательном учреждении любого типа и вида. В разработке программ принимали участие ведущие педагоги дополнительного образования детей из многих регионов Российской Федерации;
 - методические материалы по организации занятий техническим творчеством (конспекты занятий, спецификация оборудования, перечень литературы, раздаточный материал);
 - образовательные модули по предметам естественно-математического цикла и методический инструментарий к ним (карты сборки, методические рекомендации по организации занятий, сборники заданий и т.д.);
 - программы курсов повышения квалификации как для начинающих, так и для опытных педагогов;
 - образовательные программы, разработанные совместно с предприятиями.
- Сегодня образовательные учреждения многих регионов успешно пользуются нашими разработками, и мы предлагаем свой опыт для реализации в субъектах Российской Федерации.

На наш взгляд, модель современного центра технического творчества предполагает очень тесное сотрудничество с различными учреждениями системы образования. Для



прочного усвоения знаний ребенок должен совмещать теоретические занятия с практической работой.

Кроме того, сетевое взаимодействие с образовательными организациями обеспечивает повышение доступности дополнительного образования и работает на увеличение охвата детей программами технической направленности.

На уровне детского сада мы проводим экспериментальную разработку пропедевтического курса для дошкольников. Это своего рода подготовительный курс к занятиям техническим творчеством в школьном возрасте. Основа любого творчества – детская непосредственность. Взрослые знают как нельзя, как правильно. С такими установками нет творчества. Для нас важно начинать занятия в том возрасте, в котором ребенку еще не успели объяснить почему так нельзя. Дети ощущают потребность творить гораздо острее взрослых и важно поощрять эту потребность всеми силами. Психологам и педагогам давно известно, что техническое творчество детей улучшает пространственное мышление и очень помогает в дальнейшем при освоении геометрии и инженерного дела. Не говоря уже о том, что на фоне таких интересных занятий видеогри и смартфоны теряют свою привлекательность в детских глазах.

Работа в школе направлена на формирование заинтересованности школьника в получении технического образования.

Вот пример интеграции робототехники в курс школьных предметов. У нас разработаны лабораторные практикумы по физике, информатике, технологии для учащихся 6–9 классов, которые позволят закрепить пройденный материал по естественным дисциплинам и получить дополнительные знания по определенным темам.

В лабораторный практикум входят сборник практических заданий и методические рекомендации для педагогов.

Для организации внеурочной деятельности мы внедряем в школах программы ознакомительного уровня по направлениям технического творчества. В помощь педагогам

разработан комплект учебно-методической литературы, в который вошли: программы, конспекты занятий, раздаточный материал. А на базе всероссийского учебно-методического центра образовательной робототехники проходят курсы повышения квалификации, где каждый желающий может пройти подготовку, позволяющую организовать работу кружка технического творчества начального уровня.

В рамках нашей модели взаимодействие с учреждениями профессионального образования проходит в процессе обучения с 5 по 11 класс. Форма взаимодействия — организация экскурсий, а также занятия на предприятиях и в учреждениях профобразования. Для ряда специальностей у нас разработаны типовые модули: «Автомеханика», «Цифровые технологии» «Робототехника», «Гидравлика», «Радиоэлектроника».

Кроме этого обучающиеся участвуют в проекте по изготовлению действующих моделей, выпускаемых на заводе тракторов и спецтехники. Завод изготавливает и передает нам узлы и детали с чертежами в масштабе 1:10, а обучающиеся собирают и программируют модели.

Сегодня вопросы интеграции дополнительного и общего образования актуальны для всех регионов, и система подготовки инженерных кадров является приоритетной для государства. И я, как руководитель учебного центра, вместе с коллегами на протяжении ряда лет занимался вопросами детского технического творчества и образовательной робототехники. В нашем центре накоплен лучший отечественный и зарубежный опыт по этим вопросам.

Мы будем рады видеть вас в нашем учебном центре, готовы поделиться своими работами и узнать о новых интересных практиках и методиках. Приглашаем к общению и обмену опытом педагогов дополнительного образования, воспитателей дошкольных учреждений, учителей физики, информатики, математики, технологии — всех, кто использует элементы технического творчества в преподавании предметов школьной программы.





АКСИОЛОГИЯ ВОСПИТАНИЯ В.А. КАРАКОВСКОГО

**Д. ГРИГОРЬЕВ,
Н. ГРИГОРЬЕВА**

В 1993 году в небольшой книге «Стать человеком. Общечеловеческие ценности — основа целостного учебно-воспитательного процесса» Владимир Абрамович Караковский изложил свое видение базовых ценностей воспитания человека.

«I. Земля — общий дом человечества, вступающего в новую цивилизацию XXI в. Земля людей и живой природы.

...Мышление в масштабах своей пещеры безмерно унижает современного человека. Дети должны быть лучше нас, и мыслить они должны масштабней и рискованней ведь именно им выпадет на долю великая миссия спасения Земли, вступления в общечеловеческую цивилизацию.

II. Отечество — единственная, уникальная для каждого человека Родина, данная ему судьбой, завещанная его предками.

Это гениально выразил А.С. Пушкин:

Два чувства дивно близки нам,
В них обретает сердце пищу -
Любовь к родному пепелищу,
Любовь к отеческим гробам.
На них основано от века
По воле Бога самого
Самостоянье человека -
Залог величия его.

...Прежде всего, надо отказаться от прокурорского разбирательства прошлого. Историю судить нельзя — она этого никому не прощает. Ее надо изучать, чтобы на опыте

предков обретать мудрость и не повторять их грубых ошибок. Другого Отечества и другой истории у нас не будет. Есть силы, смелость, идеи - делай ее лучшей, нет — молчи, а то и так тошно... Сегодня нужен спокойный, глубокий совместный поиск истины, который ведут вместе взрослые и дети.

III. Семья — начальная структурная единица общества, естественная среда развития ребенка, закладывающая основы личности.

...В чем сегодня состоит актуальная задача педагога? Во взаимодействии и согласии с родителями воспитать у ребят чувство чести рода, ответственность за фамилию, осознание истории семьи как части истории народа, изучение образов и деяний предков, забота о продолжении рода, сохранении и умножении его добрых традиций.

IV. Труд — основа человеческого бытия, наиболее полно характеризующая сущность человека.

...Человек трудится не только для того, чтобы заработать. Он трудится потому, что он человек, потому что именно сознательное отношение к труду отличает его от животного, выражает его природную сущность. Тот, кто не понимает этого, разрушает в себе человека.

...Мне вспоминается Василий Александрович Сухомлинский, считавший воспитание добротой главным методом воспита-



ния. Он постоянно создавал ситуации, когда ребенок отдавал доброту людям. Каждый первоклассник при поступлении в школу высаживал «яблоню матери», ухаживал за ней, бережно выращивал, и, когда на ней созревали плоды, первое яблоко он нес маме.

...В.А. Сухомлинский умел внушить своим воспитанникам, что делать добро людям — это высшее удовольствие. Если ребенок за школьные годы не испытает его, потом будет поздно. Именно труд на пользу людям наиболее одухотворен, очеловечен, а следовательно, наиболее эффективен в нравственном отношении.

Давней проблемой является проблема продуктивности детского труда. Обучение отдельным трудовым операциям и навыкам в школьных мастерских до сих пор является главной дидактической задачей. Если при этом выйдет что-то полезное — хорошо, нет — не беда: важно программу выполнить. Между тем, для ребенка только тот труд имеет смысл, в результате которого появляется полезный продукт.

Еще более важно, чтобы труд был средством развития творческих способностей ученика, был связан с его воображением, фантазией, являлся его придумкой.

V. Знания — результат разнообразного, и прежде всего творческого труда.

...Мы можем убеждать, агитировать, увлекать, развивать интерес, но не принуждать. Только раскрепостив ученика от страха и «обязаловки», мы можем вызвать в нем сознательное, заинтересованное отношение к учебе. Только знания, ставшие его личной потребностью, могут стать нравственной ценностью.

Учеба — это большой и нелегкий труд, он особенный, это труд души, формирующий личность. И вновь мне вспоминается В.А. Сухомлинский, который неустанно внушал своим воспитанникам мысль: «Человек должен учиться, потому что он человек». И при этом читал им любимые строки Николая Заболоцкого:

Не позволяй душе лениться,
Чтоб воду в ступе не толочь,
Душа обязана трудиться,
И день, и ночь, и день, и ночь.

VI. Культура — великое богатство, накопленное человечеством как в материальной, так в особенности в духовной жизни людей.

...Мерой культуры и воспитанности человека является его интеллигентность. Шекспир и Пушкин независимо друг от друга пришли к одному выводу: причины всех бед человеческих — в невежестве. Именно интеллигентность — антипод хамству и невежеству. Говорить о культуре — значит говорить о духовности как об одной из главных особенностей русского национального характера. Россия всегда была богата великими духоборцами, постоянными нравственными исканиями, возвышающими человека. Без них, по мнению Льва Николаевича Толстого, честной жизни быть не может, ибо спокойствие — это душевная подлость.

...Хамство многолико: от уличного хулигана до зарвавшегося чиновника. Оно агрессивно и потому очень заметно. Интеллигентность, напротив, скромна и неброска. Она проявляется в той же сфере отношений, но прямо противоположным образом. Интеллигентный человек постоянно соотносит свои слова, поступки, поведение с другими людьми. Способность к пониманию другого, терпимое, уважительное отношение к ребенку и взрослому, к члену семьи, товарищу по работе, к случайному прохожему и старому другу поддерживают наше нравственное здоровье, скажу больше, нравственное здоровье общества. Интеллигентность проявляется в тысяче мелочей: в приветливости и скромности, в способности слушать и не мешать другим, в доброте и умении незаметно прийти на помощь, в чистоте языка и чистоплотности быта.

...Нередко культуру отождествляют с искусством, с приобщением к миру прекрасного. Разумеется, это очень важно, но нельзя упускать из виду и культуру быта, человеческих отношений, выработку высокого вкуса и неприятия пошлости, воспитание культуры поведения и эстетизацию среды, потребности строить жизнь по законам красоты и гармонии.

...Сегодня мы переживаем расцвет практицизма. Прагматики торжествуют — романтики посрамлены. Все, что нельзя потрогать руками, взять на язык, объявляется утопией.





Это слово окрашено в темные тона. Следствием такого положения вещей стало ощущение острого недостатка духовности. Она как кислород, без которого человек задохнется, в какой бы технической совершенной машине он ни сидел. Убежден, что торжество технократии временно. Забота о духовной атмосфере и есть сегодня одна из важнейших забот человечества... Погоня за материальными благами без параллельного развития культуры опасна. Если мы не остановим процесс духовного одичания, пройдет несколько десятков лет, и среди немислимых автоматов будут ходить равнодушные люди-роботы, разучившиеся общаться, любить, восхищаться солнечным восходом, ничего не знающие о Шекспире и Пушкине. Эти одичавшие люди способны погубить любую цивилизацию и все живое на Земле.

VII. Мир — покой и согласие между людьми, народами и государствами, главное условие существования Земли и человечества.

...Ни от чего человечество не страдало так сильно, как от войн и революций. Причем они уносили самых сильных, самых умных людей, ухудшая общий генофонд. Человечество истощало себя.

Частливы страны и народы, на историческую долю которых выпало мирное развитие. Немудрено, что именно они сегодня достигли высшего уровня и благоденствия.

Судьба русского народа в этом смысле необычайно трагична. Будучи по природе своей одним из самых миролюбивых народов мира, он в течение многих десятилетий, даже столетий нес громадные невосполнимые потери, подвергался массовому уничтожению.

VIII. Человек — абсолютная ценность, «мера всех вещей», цель, средство и результат воспитания.

...Личность из сверхзадачи, мало влияющей на практику воспитания, становится действительно реальной ценностью. Справедливости ради стоит сказать, что переориентация всей системы образования на человека, ребенка, учащегося еще только начинается и не следует предаваться преждевременной эйфории.

Однако уже сегодня практическими задачами педагога стали выявление и развитие всех существенных сил ребенка, внушение

каждому своему воспитаннику сознания собственной неповторимости, побуждение его к самовоспитанию, к тому, чтобы стать творцом самого себя и своих обстоятельств.

Без развитого самосознания не может быть и развитой личности. Мы понимаем его как систему представлений о самом себе, на основе которой человек строит свое поведение и взаимодействие с другими людьми. Процесс формирования самосознания — важнейший и самый сложный процесс, начинающийся в раннем школьном возрасте и особенно обостряющийся в юности. Обычно педагоги не придавали ему должного значения, прежде всего потому, что не знали его механизмов. Они лишь фиксировали крайние, болезненные проявления его. Вооруженный современными знаниями, воспитатель может и должен прийти на помощь своим питомцам в самопознании, самоопределении и самореализации личности. Важно только, чтобы эти процессы шли по законам добра и справедливости, чтобы самореализация каждого человека заключалась в том, чтобы соотносить свои интересы, желания и поступки с коллективом товарищей, со взрослыми людьми ближайшего окружения, — словом, дети должны учиться сложной науке — жить среди людей.

...Однако путь развития личности тернист и извилист, подъемы сменяются провалами, ясные горизонты — темными туманами. Каждый человек проживает свою жизнь и проходит свой путь исканий. Никаких подмен здесь быть не может, но помощь умного, чуткого наставника, коллектива сверстников, школы просто необходима. Ведь школа специально для этого и существует!» [2].

Книга В.А. Караковского стала одной из первых в нашей новейшей истории попыток определить ценностные ориентиры воспитания и обучения в постсоветском обществе. Это была попытка, по признанию автора, в первую очередь, практического свойства. Именно указанный ценностный ряд В.А. Караковский заложил в основание деятельности школы №825 г. Москвы как Школы практического гуманизма. Неудивительно, что то же самое сделали сотни педагогических коллективов по всей стране (это подтверждается материалами Всероссийских



и региональных конкурсов воспитательных систем, публикациями в педагогической периодике).

Однако «восемь ценностей Караковского» оказались интересными и с теоретической точки зрения. Так, уже в 1996 году С.Д. Поляков отмечает, что ему близок подход В.А. Караковского, но констатирует, что «в названном ряду ценности выделены по разным основаниям: личности — общности — Человек, Семья, Отечество, Земля (как человечество); деятельности — Труд, Знание (как познание); характеристики отношений — Мир (как согласие между людьми и народами)» [3, 108-109].

С.Д. Поляков предлагает взять за основу линию человека — общности, тогда можно говорить о четырех ценностях — основаниях воспитания: Человек, Близкие, Отечество, Человечество.

«Человек. Это не только ценность человека как развивающейся личности, но и его тело, его здоровье, его природа. Интерес, уважение к своему физическому Я, ориентация на поддержание, развитие своей телесности есть тоже человеческое и личностное (отношение к себе природному!). Человек как ценность — это и реализация себя в деятельности, деяниях. Вот здесь — труд, здесь — познание, здесь — искусство.

Близкие. Да, это, конечно, семья — мир порождения и развития друг друга как личностей, природно-социальная основа становления социальности человека. Но подобные же функции (как правило, в более ослабленном виде) выполняют и отношения с другими близкими — друзьями, своей группой, своим коллективом. Впрочем, не секрет, есть возрасты, в которых друзья, группы вполне конкурентны с семьей, — подростковый возраст, юность.

Отечество. Принадлежность к обществу как принадлежность к определенной культуре, восприятие себя как звена в исторической цепочке культуры народа и государства — вот суть этой ценности. Обще-признанная логика порождения чувства этой принадлежности от малого — семьи и малой родины как носителей культурной традиции — к большому Отечеству психологически несомненна...

Человечество. Еще более широкая общность. Хорошо об этом у Караковского — «почувствовать себя землянином».

Чувство себя как землянина — это и восприятие себя принадлежащим к разнообразной и противоречивой человеческой культуре, и ценность согласия (Мир, по Караковскому) как формы сосуществования людей, культур и народов, и принятие экологических ценностей как условия поддержания цивилизованного бытия человечества [3, 109-110].

С.Д. Поляков отмечает, что включил в свой ряд воспитательных ценностей все идеи В.А. Караковского, и подчеркивает «взаимопреемственность и взаимообусловленность названных значимостей. *Близкие* — условие ежедневного бытия и развития *Человека*. С *Близких*, близкого начинается *Отечество*. Патриотизм, по замечательному выражению Никиты Михалкова, общественное устремление «быть лучше, но не быть лучше других» — начало диалога, согласия, пути к *Человечеству*» [3, 110].

Логика подхода С.Д. Полякова внутренне безупречна и по-своему близка логике В.А. Караковского. И все-таки она иная. Если С.Д. Поляков в своем ценностном строе идет от Человека к Близким, Отечеству и Человечеству, то В.А. Караковский восходит к Человеку как абсолютной ценности (и восьмой по счету), наполняющей окончательно предыдущие семь — Землю, Отечество, Семью, Труд, Знания, Культуру, Мир. Своим ходом он как будто воспроизводит знаменитый пушкинский вопрос: «Вращается весь мир вокруг человека, — Ужель один недвижим будет он?».

Понимание этого привело нас — Д.В. Григорьева, П.В. Степанова, И.В. Степанову — к мысли: а не стоит ли подробнее и глубже раскрыть эту основополагающую и многогранную ценность — ценность Человека? В результате (в том числе, с опорой на размышления С.Д. Полякова и В.И. Слободчикова) мы вышли на идею проявления ценности Человека в двух ипостасях: как ценности собственного человеческого Я (телесного, психического (душевного), духовного) и как ценности другого человека.





Таблица 1

Базовые гуманистические ценности

Ценность	В чем выражается положительное отношение человека к ценности	В чем выражается отрицательное отношение человека к ценности
Отношение человека к миру		
Земля	любовь к природе, бережное отношение к ее богатствам	потребительское отношение к природе и ее богатствам
Отечество	гражданственность, патриотизм	обывательские настроения, социальное иждивенчество
Семья	уважение семейных традиций, гордость за свой род, свою фамилию	социальная беспочвенность, игнорирование ответственности за продолжение жизни
Труд	трудолюбие, стремление к творчеству	лень, отказ от творчества
Знания	любопытность	невежество
Культура	интеллигентность	бескультурье, хамство и вандализм
Мир	миротворчество и неприятие насилия	воинственность, милитаризм
Отношение человека к другим людям		
Человек как таковой	гуманность, милосердие	жестокость
Человек как Другой	альтруизм	эгоизм
Человек как Иной	толерантность	ксенофобия, шовинизм, расизм
Отношение человека к самому себе		
Я-телесное	забота о своем здоровье, стремление вести здоровый образ жизни	пристрастие к вредным привычкам, пренебрежение своим здоровьем
Я-психическое (душевное)	самопринятие и душевное здоровье	комплекс неполноценности
Я-духовное	свобода как главная характеристика духовного бытия человека, включающая самостоятельность, самоопределение, самореализацию человека	превращение личности в «социальную пешку»

В нашей аксиологической модели [1, 21–22] ценностный ряд В.А. Караковского оказался расширенным и распределенным по трем сферам отношений: отношение человека к миру, отношение к другим людям, отношение к самому себе (см. Таблица 1).

Характеризуя не только положительное, но и отрицательное отношение человека к той или иной ценности, мы следовали за В.А. Караковским, который в своем тексте [2] не только утверждает, но и возражает. Человека характеризует не только то, за что и на чем он стоит, но также то, чему он противостоит – это кредо было близко Владимиру Абрамовичу как педагогу-борцу, деятельному гуманисту, и мы считали важным сохранить этот дух и пафос.

Аксиологическая модель, разработанная в русле подхода В.А. Караковского, имеет сегодня довольно широкое практическое применение. Школы используют ее как основу планирования и мониторинга воспитательного процесса, как прообраз личностных (воспитательных) результатов образования на разных возрастных ступенях. Вот, например, как нам видятся эти результаты для начальной школы (см. Таблица 2).

Главная заслуга в этом, безусловно, принадлежит Владимиру Абрамовичу Караковскому. Это ему удалось в сложнейший исторический период найти верные мировоззренческие и нравственные ориентиры, простым и ясным словом донести их до педагогов



Таблица 2

**Возрастная трактовка гуманистических ценностей
(применительно к младшему школьному возрасту (6,5–10 лет))**

Ценность	В чем выражается положительное отношение к ценности	Проявление ценности в жизни младшего школьника
Отношение человека к миру		
Семья	уважение семейных традиций, гордость за свой род, свою фамилию	знает и понимает семейные традиции, интересуется историей семьи, уважает старших, посильно заботится о младших членах семьи
Отечество	гражданственность, патриотизм	любит свою малую родину, гордится своей страной, интересуется ее историей, знает государственные символы
Земля	любовь к природе, бережное отношение к ее богатствам	интересуется природой родного края, жизнью растений и животных; заботится о домашних животных; проявляет сочувствие к растениям и животным, попавшим в беду
Мир	миротворчество и неприятие насилия	проявляет миролюбие, неагрессивность в повседневной жизни; не поддерживает конфликтность в поведении сверстников; стремится помирить ссорящихся
Труд	трудолюбие, стремление к творчеству	стремится самостоятельно учиться и выполнять домашние задания; добровольно помогает старшим в домашнем труде; владеет ключевыми навыками самообслуживания; проявляет увлеченность занятиями художественным творчеством, спортом, конструированием и т.д.
Культура	интеллигентность	знает и понимает базовые положения этикета; умеет слушать других; корректно ведет себя в общественных местах; опознает бескультурное поведение других
Знания	любопытность	любит читать, задавать познавательные вопросы взрослым; проявляет интерес к искусству и научным знаниям
Отношение человека к другим людям		
Человек как таковой	гуманность, милосердие	сочувственно относится к слабым, больным, старым людям, стремится им помочь; эмоционально не приемлет насилия, унижения
Человек как Другой	альтруизм	доброжелателен и бескорыстен в отношениях с ровесниками и близкими; любит делать подарки, помогать другим; умеет сдерживать свои желания, если они не поддерживаются другими людьми
Человек как Иной	толерантность	не сосредотачивает внимания на различиях с другими людьми; не поддерживает изгойство; не насмешничает





Окончание табл. 2

Ценность	В чем выражается положительное отношение к ценности	Проявление ценности в жизни младшего школьника
Отношение человека к самому себе		
Я-телесное	забота о своем здоровье, стремление вести здоровый образ жизни	любит прогулки и игры на свежем воздухе, делает утреннюю зарядку, с удовольствием занимается спортом, знает нормы правильного питания и старается им следовать
Я-психическое (душевное)	самопринятие	знает о своих сильных и слабых сторонах; не хвастает своими успехами, может честно сказать о своих недостатках; не боится уединения
Я-духовное	свобода как главная характеристика духовного бытия человека, включающая самостоятельность, самоопределение, самореализацию человека	стремится быть самостоятельным и честным в суждениях и поступках; в непростых ситуациях проявляет чувство собственного достоинства, не позволяет унижить себя и других; не боится ситуаций выбора; может объяснить свой выбор

и общества, вдохновить многих взрослых и детей на жизнь в соответствии с этими ценностями. Наш Учитель создал открытую (автопоэтическую, самодостраиваемую) аксиоло-

гическую систему, которая не только объемлет существующую воспитательную практику, но и способна породить новые следствия.

СПИСОК ЛИТЕРАТУРЫ

1. Григорьев Д.В., Кулешова И.В., Степанов П.В. Воспитательная система школы: от А до Я: Пособие для учителя. – М.: Просвещение, 2006.
2. Караковский В.А. Стать человеком. Общечеловеческие ценности – основа целостного учебно-воспитательного процесса. — М.: Новая школа, 1993.
3. Поляков С.Д. Психопедагогика воспитания: Опыт популярной монографии с элементами учебного пособия и научной фантастики. — М.: Новая школа, 1996.



ОСОБЕННОСТИ СОДЕРЖАТЕЛЬНЫХ НАПРАВЛЕНИЙ ВОСПИТАТЕЛЬНО-ПЕДАГОГИЧЕСКИХ ПРОГРАММ ДЕТСКИХ ОЗДОРОВИТЕЛЬНЫХ ЛАГЕРЕЙ

А. ВОЛОХОВ

Статья посвящена рассмотрению особенностей содержательных направлений воспитательно-педагогических программ детских оздоровительных лагерей. В материале описаны основные компоненты воспитательной системы детского оздоровительного лагеря, параметры содержательных направлений воспитательно-педагогических программ и параметры рекреационной среды ДОЛ.

Детские оздоровительные лагеря — это уникальная воспитательная система, имеющая такие специфические особенности, как интенсивность форм проживания и общения, кратковременность существования детского и педагогического коллективов, комплексность применения средств, сборность возрастного и социального состава участников.

Детские оздоровительные лагеря (ДОЛ) обладают существенным преимуществом в решении воспитательных задач, так как сама форма детско-взрослого сообщества лагеря предполагает следование определённым нормам и развивает у ребёнка рефлексивную позицию.

Существуют особенности содержательных направлений воспитательно-педагогических программ ДОЛ, которые нужно учитывать, чтобы летний отдых детей был не только интересным, но и безопасным с точки зрения психологического и физического здоровья.

Научно-практический центр Международного союза детских общественных объединений «Союз пионерских организаций — Федерация детских организаций» (СПО-ФДО) длительное время занимается обобщением

опыта организации воспитательно-педагогических программ и выделяет три приоритетных направления.

Первое содержательное направление — воспитание, которое рассматривается как особая воспитательная система.

Воспитательная система ДОЛ — это целостный социальный организм, возникающий в процессе взаимодействия основных компонентов воспитания (цели, субъекты, их деятельность, отношения, материальная база, освоенная коллективом окружающая среда) и обладающий такими интегрированными характеристиками, как образ жизни коллектива, его психологический климат.

Основные компоненты воспитательной системы ДОЛ:

- ✓ цель, отражающая совокупность идей, объединённых в концепцию;
- ✓ общность людей, реализующих цели и идеи;
- ✓ системообразующая деятельность;
- ✓ воспитательные комплексы, к которым можно отнести большое общее дело, воспитательный центр (межвозрастное объединение), социально-педагогический проект, а именно совокупность совместных дел педагогов и детей;





- ✓ отношения и общение, формирующие из коллектива некую общность, при которой каждый ощущает себя частью единого целого и воспринимает свой коллектив как самостоятельную ценность;
- ✓ среда, освоенная коллективом, ставшая для него жизненным пространством;
- ✓ управление системой, которое должно обеспечивать интеграцию компонентов в целостную систему и развитие самой системы.

Воспитательная система ДОЛ при разработке воспитательно-педагогической программы может быть представлена в развитии, а именно: выделены самостоятельно сформулированные этапы её развития, где на первом этапе есть все компоненты, но в зачатке, а на последнем этапе присутствуют все компоненты воспитательной системы и признаки гуманистической воспитательной системы.

В воспитательной системе ДОЛ присутствуют следующие категории:

- ✓ «общее» — то, что присуще большинству лагерей;
- ✓ «особенное» — присущее данному лагерю и некоторым другим;
- ✓ «единичное» — то неповторимое, что отличает данный лагерь от других.

Деятельность воспитательной системы ДОЛ осуществляется в соответствии с модулями (спорт, дополнительное практико-ориентированное образование, оздоровление, досуг и творческое развитие, профилактика травматизма и здоровьесбережение, профориентация и корпоративные знания о холдинге «РЖД») исходя из специфики различных возрастных и социальных категорий детей и подростков (дошкольники, дети из детских домов, одарённые дети и т.д.).

Основные параметры:

- ✓ Актуальность выбранного направления в рамках деятельности ДОЛ.
- ✓ Учёт половозрастных, социальных особенностей категории детей.
- ✓ Модификация программы под данную категорию.
- ✓ Условия реализации программы.
- ✓ Результативность и эффективность программы.

Определяющим компонентом воспитательной системы ДОЛ является система отрядной

работы. Она направлена на повышение социального статуса и самооценки ребёнка, значимости его деятельности, возможности быть самостоятельным: самостоятельным в принятии решений, в создании перспектив интересной жизни в лагере с позиции самоопределения каждого, в выборе ценностно-ориентированных видов деятельности.

Основные параметры:

- ✓ Соответствие задач деятельности отряда программе смены и программе отрядной работы.
- ✓ Авторское отрядное дело (краткая методическая разработка).
- ✓ Ритуалы, традиции, имидж отряда, отрядное место.
- ✓ Диагностика педагогической деятельности в отряде (отношения, конфликты, ценности и т.д.).
- ✓ Предметный и ценностный результат деятельности вожатого.

Второе содержательное направление — образование, которое связано с содержанием дополнительного образования.

Содержанием дополнительного образования в ДОЛ является: помощь детям в индивидуальном развитии, адаптация их к жизни в обществе, мотивация к познанию и творчеству, стимулирование творческой активности, развитие способностей к самообразованию, обеспечение преемственности содержания различных видов образования.

По своей специфике дополнительное образование в ДОЛ имеет развивающий характер, т.е. направлено на развитие природных задатков детей, на реализацию их интересов и способностей и должно осуществляться в рамках реализуемой программы.

Основные параметры:

- Место дополнительного образования в программе лагеря.
- Оснащённость программным и методическим материалом в рамках деятельности.
- Результативность обучения детей по программе.
- Направленность кружковой работы.
- Разнообразие предоставляемых образовательных услуг, вариативность моделей дополнительного образования в ДОЛ (кружки, студии, творческие мастерские, секции).



Третье содержательное направление — оздоровление.

Оздоровление в ДОЛ является одной из ключевых составляющих жизнедеятельности детского оздоровительного лагеря и может стать системообразующей основой воспитательно-педагогической программы. Оздоровление в ДОЛ рассматривается как система мероприятий, направленная на сохранение и укрепление здоровья детей (в том числе охрана жизни детей на водоёмах, профилактика аддиктивного поведения, пропаганда здорового образа жизни и т.д.).

Основные параметры:

- ✓ Место данной деятельности в системе работы ДОЛ.
- ✓ Технологическая оснащённость здоровьесберегающей деятельности.
- ✓ Вариативность направлений здоровьесберегающей деятельности.
- ✓ Кадровое обеспечение направлений деятельности.
- ✓ Результативность данного вида деятельности.

Совокупность трёх содержательных направлений (воспитание, образование, оздоровление) составляет рекреационную среду ДОЛ.

Рекреационная среда детского оздоровительного лагеря — элемент воспитательной системы лагеря, комплекс природных, материальных, предметно-эстетических, социальных элементов, в процессе освоения которых происходит освоение коллективом жизненного пространства, обеспечивающего решение воспитательных задач. Освоение среды предполагает формирование фрагментов природной, вещной среды, освоение социума, обустройство жизни сообщества ДОЛ.

Основные параметры рекреационной среды ДОЛ:

- ✓ Художественно-эстетическая среда: цветовое, световое решение визуальной

среды ДОЛ; формообразующие элементы, создающие особый климат ДОЛ, которые влияют на образ жизни ребёнка в ДОЛ (образность интерьеров, малые архитектурные формы, дизайн помещений и т.п.).

- ✓ Информационная среда: наличие собственных средств информации (пресс-центр, газета, журнал, информационный стенд и др.).
- ✓ Предметная среда: материально-техническое обеспечение ДОЛ (радиосвязь, аппаратура), благоустроенность помещений, площадок.
- ✓ Природная среда: озеленение, экологичность, природосберегающие меры, использование природных возможностей в жизнедеятельности ДОЛ.
- ✓ Эмоциональная среда: наличие традиций, ритуалов, символов (девизы, песни, форма, эмблемы), вовлекающих ребёнка в эмоциональное переживание, развивающие активность, творчество, самостоятельность.
- ✓ Содержательная среда: специфические направления жизнедеятельности ДОЛ, носящие развивающий характер, т.е. влияющие на формирование и развитие личности школьника в ДОЛ.

Главными критериями освоенности среды ДОЛ являются: соответствие целям и задачам программы ДОЛ, присвоение детьми и взрослыми элементов среды.

Схематично цикл воспитательно-педагогических программ можно представить следующим образом: цель — действие — результат — рефлексивный анализ — цель другого порядка.

Формулой успеха реализации подобных программ является следующая: только в диалоге ребёнка со сверстниками и взрослыми будет достигнут эффект открытия нового и тогда потенциалы содержательных направлений будут раскрыты наиболее полно.





ТЕХНОЛОГИИ РАЗРАБОТКИ ОБРАЗОВАТЕЛЬНОЙ ПРОГРАММЫ ПРОФИЛЬНОЙ СМЕНЫ «НАШЕ ДЕЛО — 2015» (г. САРОВ) И ПОДГОТОВКА КАДРОВ ДЛЯ ЕЁ РЕАЛИЗАЦИИ

Н. ЛЕСКОНОГ

За годы успешной работы в Федеральном координационном центре развития кадрового потенциала молодёжной политики (далее — ФКЦ), созданном в МГГУ им. Шолохова (ныне вошедшем в состав МПГУ), накопился большой и интересный опыт по разработке и реализации образовательных программ молодёжных форумов, таких как Всероссийский молодёжный форум «Селигер», Северо-Кавказский молодёжный форум «Машук», а также профильных смен для активной молодёжи в возрасте от 14 до 18 лет на таких известных площадках, как Всероссийский детский центр «Орленок», Федеральный молодёжный центр «Смена».

В 2015 году к специалистам ФКЦ обратились специалисты Департамента по делам молодёжи и спорта администрации г. Сарова (Нижегородская область) с просьбой разработать программу профильной смены актива саровской молодёжи. Необходимо отметить, что Саров — это не просто город, это закрытый город атомщиков и ядерщиков. У города Сарова удивительная судьба. Вряд ли найдётся много мест в России, где бы существовали рядом крупный научно-технический центр, в котором был воплощён в жизнь один из самых дерзких технических проектов XX века — разработка и создание атомной бомбы, и наиболее почитаемая православная святыня — место молитвенного подвига

Серафима Саровского. Пожалуй, такое необычное и в то же время логичное сочетание (логичное, по мнению автора, потому, что атомная бомба, созданная в святых местах, никогда (!) не использовалась нашей страной в военных целях, это своего рода мирный щит России) и определило заинтересованность специалистов ФКЦ начать сотрудничество с саровскими коллегами.

Директор Департамента по делам молодёжи и спорта администрации г. Сарова Л.В. Пустынникова очень чётко определила не только цель предстоящей профильной смены «Наше дело» — разжечь желание в каждом участнике смены изменять мир вокруг себя, делать это с удовольствием и быть ответственным за свои решения и за каждый свой шаг, но и задачу своих коллег, специалистов в области молодёжной политики города — создать все возможные условия для успешного продвижения интересных идей, которые зародятся в рамках смены.

Создать условия для зарождения идей в профильной смене возможно посредством продуманной образовательной программы в сочетании с специфическими активностями, среди которых особо можно выделить беседы о мечте (Лесконог Н.Ю. «Могут ли вожатые научить мечтать? К вопросу о подготовке вожатых для профильных смен для детей и молодёжи в современной России /



Народное образование. — М., 2012, № 3, с. 98–103), а также Сториттеллинг и Конвейер проектов.

В процессе переговоров были сформулированы следующие модули программы: «Саров — город уникальной судьбы. Истории успеха в истории города», «Лидерство», «Наш успешный проект», «Веб-ресурсы успеха». Важно отметить, что ещё одной повесткой смены, возможно, скрытой от участников, была необходимость показать молодёжи Сарова возможности реализации в своём городе, так как в последнее время наблюдается тенденция переезда в крупные города, уход от продолжения семейных традиций деятельности в научной сфере. На наш взгляд, подобранные модули могли способствовать решению и этой важной задачи.

Но как подготовить специалистов, которые донесут заложенные в модулях идеи до молодых участников смены? Рассматривались два варианта. Первый вариант: московские разработчики модулей приезжают в лагерь и реализуют образовательную программу сами. Второй вариант: московские разработчики модулей готовят специалистов учреждений молодёжной сферы города Сарова, вожатых профильной смены к реализации образовательной программы. Более эффективным оказался второй вариант, так как после смены в городе остаются ещё и подготовленные специалисты, овладевшие современными образовательными технологиями работы с молодёжью. Это было ново и для ФКЦ, так как ранее все свои образовательные программы мы разрабатывали и реализовывали собственными силами, но тоже в процессе специальной предварительной подготовки нами же отобранных кадров.

Для того чтобы упростить процесс взаимодействия разработчиков и непосредственных преподавателей, которые должны были реализовать образовательную программу смены, специалистами ФКЦ и его партнёрами была разработана рабочая тетрадь. В рабочей тетради были представлены все необходимые для занятий материалы, задания для самостоятельной работы, контакты, поля для записей идей и т.п. Предполагалось, что каждый участник и специалист смены будут иметь рабочие тетради.

Как минимум дважды мы выезжали в Саров для подготовки кадров, в том числе и для проведения установочных тренингов по детальной проработке материалов рабочей тетради, обсуждения интерактивных методов и технологий проведения занятий, проведения мини деловых игр, моделирующих возможные ситуации на занятиях в реальном образовательном процессе смены.

Рассмотрим каждый из модулей подробнее и приведём некоторые примеры из опыта подготовки саровских специалистов по их реализации.

Модуль «Саров — город уникальной судьбы. Истории успеха в истории города» по нашей просьбе был разработан специально для смены специалистами МБУК «Городской музей» (г. Саров), музея РФЯЦ-ВНИИЭФ (г. Саров). В рамках модуля в рабочей тетради были представлены красочные фотографии и материалы о знаковых местах города, его удивительных жителях, среди которых И.В. Курчатов, А.Д. Сахаров, Ю.Б. Харитон. В рамках смены этот модуль был реализован через цикл встреч с известными людьми города и его гостями в области политики, муниципального управления, науки, православия, журналистики, бизнеса. Материалы данного модуля использовались при проведении занятий:

- 1) модуля «Лидерство» в качестве сопоставления современных молодёжных лидеров и лидеров города Сарова в области управления, науки и православия, прославивших его;
- 2) модуля «Наш успешный проект» как ориентира при выборе участниками смены тематики, содержания деятельности внутри проекта и технологий его реализации.

Во время подготовки специалистов особое внимание уделялось использованию материалов модуля «Саров — город уникальной судьбы. Истории успеха в истории города» в рамках других модулей, рассматривались конкретные примеры. Например, материалы из жизнеописания И.В. Курчатова использовались при изучении темы «Лидер и команда» модуля «Лидерство», так как известный учёный славился своими организационными талантами. Его называли «генерал». Как только была какая-либо возмож-





ность, он начинал что-то организовывать, требовал, чтобы все выполняли, что обещали. Курчатова по праву считают организатором и координатором всех работ в области ядерной физики.

Помимо исторических материалов модуль «Саров — город уникальной судьбы. Истории успеха в истории города» включал в себя и перечень контактов всех молодёжных организаций и учреждений города, которые были необходимы при изучении модуля «Наш успешный проект» при рассмотрении темы фандрайзинга, анализа обеспечения проекта ресурсами.

Образовательный модуль «Лидерство» включал в себя изучение следующих тем: «Лидерство и лидеры», «Лидер и команда», «Механизмы влияния: аргументация» и «Механизмы влияния: самопрезентация». Каждая тема включала в себя теоретический материал, кратко изложенный в рабочей тетради, задания для самостоятельной работы с полями для выполнения, упражнения и блок саморефлексии.

Разработчики максимально старались приблизить задания рабочей тетради к выполнению поставленной перед сменой и образовательной программой целью, поэтому задания были связаны с историей и перспективами развития г. Сарова. Вот один из примеров вопроса, на который участники смены искали ответ в ходе практического задания: «Может ли признаками лидерства обладать страна? Докажите, что Россия обладает признаками лидерства? Как ваш город, ваша организация усиливает лидерские позиции России? Приведите аргументы».

Забегая вперёд, отметим, что наши коллеги из Сарова в какой-то степени впервые посмотрели на изучение проблематики лидерства на примере нашей страны, а не лидеров как персоналий. Хотя, несомненно, мы рассматривали и примеры известных лидеров, но изучали их опыт с позиции вклада в развитие страны.

Завершалось изучение модуля самопрезентацией лидеров, приоритет отдавался лидерам, которые смогли презентовать не только себя как лидера, но себя как лидера проектной команды. Это имеет особое зна-

чение, так как модуль «Лидерство» изучался параллельно с модулем «Наш успешный проект».

При подготовке специалистов к реализации образовательной программы модуля «Лидерство» его разработчики, среди которых и автор статьи, учли, что практически у всех сотрудников профильной смены «Наше дело» есть личный опыт реализации лидерских программ, и нам будет трудно удивить коллег. В этой связи подготовка кадров для реализации данного модуля была построена по принципу проведения саровцами занятий по каждой из четырёх тем, представленных в рабочей тетради по модулю «Лидерство», непосредственно в процессе обучения перед коллегами. Подобный подход дал свои результаты: появилась возможность проанализировать успехи и трудности использования предложенных разработчиками методов и технологий изучения модуля, эффективность применения методов и технологий, апробированных самими саровскими специалистами в своей непосредственной деятельности по работе с активной молодёжью, обменяться положительным опытом работы с лидерскими курсами.

Модуль «Наш успешный проект» включал в себя изучение следующих тем: «Понятие проекта. Оформление проектной идеи», «Планирование проекта», «Фандрайзинг расчёт бюджета проекта», «Презентация как средство демонстрации жизнеспособности социального проекта».

В рамках изучения данного модуля участникам предстояло познакомиться с основными этапами жизненного цикла проекта, техниками формулировки проектной идеи, видами планов, составлением бюджета проекта, структурой презентации проекта и многим другим.

Основной задачей данного модуля было научить участников смены разрабатывать проекты, решающие актуальные проблемы Сарова, защищать проекты перед заказчиками, а также реализовывать на территории родного города.

При подготовке специалистов к реализации образовательной программы модуля «Наш успешный проект» коллегам пришлось



полностью пройти путь от поиска и выбора проектной идеи до проекта как документа. Когда есть личный опыт разработки проекта, легче учить подрастающее поколение управлению проектами.

Мы уже обращали внимание на то, что модули «Лидерство» и «Наш успешный проект» изучаются параллельно. Для закрепления получаемых участниками навыков в один из вечеров смены рекомендовалось провести Фестиваль историй — Сториттеллинг. Участники смены готовят и рассказывают истории о том, как их проекты изменят город или истории о том, как конкретные известные и простые горожане развивали город.

В процессе подготовки кадров для смены особое внимание было уделено методике проведения фестиваля сториттеллинга.

В завершение образовательной программы был представлен модуль «Веб-ресурсы успеха». В него вошли темы по интернет — технологиям в реализации молодёжной политики, интернет сервисам мониторинга общественного мнения мероприятий, подготовкой презентации мероприятия по технологии PREZI.

При работе с данным модулем участникам смены предлагалось проанализировать веб-ресурсы города Сарова, составить перечень медиа-ресурсов для онлайн-сопровождения городских молодёжных мероприятий, учитывая специфику интернет-аудитории г. Сарова. По сути, планировалось, что участники смены уже в течение смены будут писать о ней в Интернете, оставлять свои отзывы, создавать позитивные цифровые следы.

Программа модуля «Веб-ресурсы успеха» взаимосвязана с модулем «Наш успешный проект», так как ещё одним предполагаемым результатом освоения IT-модуля являлась презентация разработанного участниками смены проекта с использованием технологии PREZI.

Подготовка специалистов к реализации образовательной программы модуля «Веб-ресурсы успеха» была наиболее трудоёмкой, так как требовала хорошего технического оснащения (компьютерный класс и высокоскоростной интернет). Но и с этой задачей разработчики и организаторы смены справились, проведя с саровскими коллегами несколько деловых игр по использованию и применению интернет-технологий в молодёжной политике города.

Итоги реализации всех модулей образовательной программы в конце смены фактически становятся очевидными в рамках Конвейера проектов, когда участники смены презентуют экспертам свои проекты и могут получить реальную поддержку (административную, организационную, информационную, техническую, финансовую).

Насколько нам известно, все задуманные идеи удалось воплотить в рамках профильной смены «Наше дело» силами специалистов, в подготовке которых разработчики образовательной программы под руководством автора статьи принимали участие. «Спасибо за работу. Вы профессионалы своего дела. Очень приятно работать с Вами», — так оценили нашу работу коллеги из Департамента по делам молодёжи и спорта администрации города Сарова.

СПИСОК ЛИТЕРАТУРЫ

1. Бродовская Е.В. Беседа как технология работы с мировоззрением в рамках проведения профильных смен для молодёжи в возрасте от 14 до 18 лет // Технологии управления организацией и подготовкой профильных смен для молодёжи в возрасте от 14 до 18 лет: теория и практика: учебно-методическое пособие для организаторов по работе с молодёжью / под ред. Н.Н. Сотниковой, С.В. Поспелова, Н.Ю. Лесконог; рец.: В.Д. Нечаев, Н.И. Медведева. — М.: РИЦ МГГУ им. М.А. Шолохова, 2014. — С. 41–45.
2. Лесконог Н.Ю. Могут ли вожатые научить мечтать? К вопросу о подготовке вожатых для профильных смен для детей и молодёжи в современной России (Научная статья) // Народное образование. — М., 2012, № 3, с. 98–103.
3. Лесконог Н.Ю. Эффективность профильных смен для молодёжи // Народное образование. — 2014., № 2, стр. 63–70.





4. *Нечаев В. Д., Огнев А. С., Бродовская Е. В., Лаврикова А.А.* Учебно-методические материалы для обучения и работы инструкторов всероссийского молодёжного образовательного форума «Селигер — 2011» / под ред. Нечаева В.Д. — Москва, 2011. — 120 с.
5. Рабочая тетрадь участников профильной смены «Наше дело — 2015»: Учебно-методическое пособие // Под ред. Н.Ю. Лесконог, Л.В. Пустынниковой. — Москва — Саров, 2015.
6. *Рейзвих М.В., Боёв В.М., Попова (Смолик) С.Ю., Фелкина А.В., Кузнецова Г.Д., Лесконог Н.Ю.* Продвижение молодёжных проектов. Рабочая тетрадь: Учебно-методическое пособие // Под ред. Рейзвих. — Смоленск: Универсум, 2014. — 48 стр.
- 7 *Рейзвих М.В.* Методические рекомендации по организации и проведению конкурса рассказчиков «Праздник историй». Технологии формирования политической культуры на уроках обществознания: учебно-методическое пособие для учителей / Под научной редакцией д-ра полит.н. Е.В. Бродовской (электронное издание). — М., РИЦ МГГУ им. М.А. Шолохова, 2014. — С. 76–81.
8. Технология управления организацией и подготовкой профильных смен для молодёжи в возрасте от 14 до 18 лет: теория и практика: учебно-методическое пособие для организаторов по работе с молодёжью / под ред. Н.Н. Сотниковой, С.В. Поспелова, Н.Ю. Лесконог. — М.; Ставрополь: ИП Руденко «Оперативная полиграфия «Тираж», 2014. — 252 с.
9. Технологии по воспитанию подростков и молодёжи, подготовке кадрового резерва молодёжной политики. Коллективная монография / Под ред. Нечаева В.Д., Лесконог Н.Ю., Рейзвих М.В., Москва, 2014. — 153 с.



ПРОЕКТНАЯ ДЕЯТЕЛЬНОСТЬ В ВОСПИТАНИИ УВЛЕЧЁННОГО РЕБЁНКА

**С. СГИБНЕВ,
Л. ДЕРИБЕЗОВА**

Новые жизненные условия выдвигают требования к формированию молодых людей, вступающих в жизнь: они должны быть не только знающими, но мыслящими, инициативными, самостоятельными. Поэтому учебный процесс необходимо строить так, чтобы знания стали фундаментом практической деятельности, т.е. стали действенными.

Работа технического объединения «Картинг» организует досуг детей и подростков, увлекает их спортивным азартом и техническим творчеством. Из всего многообразия инновационных педагогических технологий выбраны методы обучения в сотрудничестве и технологии проектного обучения, основанные на лично-ориентированном образовании.

Проектная деятельность накладывает значительный отпечаток на ход учебного процесса в целом, придавая ему новые качественные особенности. Благодаря проектно-исследовательской деятельности, усиливается практическая направленность технического образования, так как в основе «проекта» лежат реальные жизненные проблемы.

Отвечая на вопрос, какие основные идеи заложены в содержание принципа практической направленности подготовки, мы выделили следующие аспекты:

- 1) основной идеей этого принципа является приобретение обучающимися знаний и умений, которые потребуются им в будущей жизни;
- 2) конкретизация знаний и умений, необходимых человеку в современной жизни.

Основной путь организации технического творчества в объединении «Картинг» — создание проблемной ситуации и формулировка творческих задач конструкторского характера. Часто проблемная ситуация помогает поставить вопрос: зачем я буду это делать? Чего я хочу добиться в итоге? Это позволяет спланировать ожидаемый результат. Процесс технического творчества включает ряд последовательных этапов: анализ исходных фактов и формулировка проблемы, выдвижение гипотезы, логическое развитие идеи и детализация проекта, его воплощение в рисунке, чертеже, модели, наконец, материальное воплощение. Хорошим опытом организации проектной деятельности является работа над учебным проектом. Эти проекты, выполненные в рамках объединения «Картинг», соответствуют темам, изучаемым в ходе занятий, и имеют определённую структуру. Посредством выполнения последовательной технологической цепочки: проектирование — моделирование — конструирование. Таким образом, достигается самостоятельное выполнение творческого замысла — готового конкурентоспособного продукта: модели карта для участия в соревнованиях. Например, по учебно-тематическому плану дополнительной общеобразовательной программы «Картинг» по теме: «Система тормозов» (9 часов) предусмотрено выполнение учебного проекта «Модернизация механических тормозов». Возраст детей — 12–14 лет, индивидуальная группа. Серия





занятий по работе над проектом разделена на этапы: Погружение в проект. Выбор изделия; Планирование; Практическая работа; Защита проекта. Проект «Модернизация механических тормозов» был выполнен для освоения темы программы и практического использования. В ходе выполнения проектного задания, обучающиеся были вовлечены в активный познавательный творческий процесс на основе методики сотрудничества. Используемый метод сотрудничества легко вписывается в систему занятий, даёт возможность более глубокого профильно-ориентированного обучения.

В зависимости от сложности проект может быть индивидуальным или коллективным. При подборе объектов проектной деятельности на занятиях «Картинг» учитываются основные требования:

- подготовленность обучающихся к данному виду деятельности;
- интерес воспитанников к проблеме;
- практическая направленность и значимость проекта;
- творческая постановка задачи;
- практическая осуществимость проекта.

Картинг — это особый вид автоспорта, поэтому любые соревнования по картингу — это борьба за победу. Для достижения этой цели нужно не только мастерство гонщика, но и отличное состояние самого гоночного автомобиля — карта. Каждый карт — своеобразное произведение искусства: спортсмены «под себя» подбирают, конструируют и дорабатывают шасси и мотор. — Работа с техникой тогда доставляет удовлетворение, если она творческая, содержащая элементы новизны. Можно усовершенствовать мелкие детали оборудования, можно улучшать конструктивные решения агрега-

тов, а можно попытаться выразить свои идеи в совершенно новой конструкции.

Воспитанники объединения «Картинг» для участия в соревнованиях школьников, согласно зимнему календарю, решили выполнить проект. Цель проекта: сконструировать картинг с высокими техническими требованиями, предъявляемые к конструкциям зимнего гоночного карта, базируясь на стандартной модели. При этом учитывали следующие данные:

стоимость материалов, индивидуальность изготовления модели карта и доработка комплектующих узлов и механизмов. Чтобы достичь максимальной скорости на спортивном карте, была проведена форсировка двигателя, модернизирована конструкция рамы ЛПО «Патриот». Проект «Модернизация конструкции шасси и двигателя «Восход-3М-01» для зимнего картинга в классе «национальный» был представлен на XV научной и инженерной выставке молодых исследователей городов, расположенных на территории присутствия предприятий Госроскорпорации «Росатом» (Результат: 1 место); на VII научно-практической конференции «Ассамблея студентов и школьников «Молодёжь — будущее атомной промышленности России», посвящённой 55-летию СФТИ НИЯУ МИФИ (Результат: 1 место).

Участие в конструировании и постройке карта приносит обучающемуся большую пользу. Он познаёт радость творчества и приобретает навыки конструирования.

Проектная деятельность, на наш взгляд, уникальна. Её уникальность заключается в том, что она ориентирована на достижение целей самих обучающихся, формирует огромное количество умений и навыков, опыт самостоятельной деятельности.



УВЛЕКАТЕЛЬНОЕ ОБУЧЕНИЕ ТЕХНИКЕ ЧТЕНИЯ

Вариант занятия для первоклассников на тему «Выработка навыка буквосложения»

Т. ПОПОВА

Как сделать процесс формирования способности к чтению и обучения технике чтения младших школьников приятной процедурой?

В этом учителям и воспитателям начальной школы призвана помочь методика В.Б. Эдигея, разработанная специально для учителей, воспитателей и родителей с целью:

- ✓ ненавязчивого обучения ребёнка технике чтения посредством формирования интереса к чтению на базе его интеллектуального развития,
- ✓ выработки устойчивой потребности в чтении и умения пользоваться чтением для решения познавательных задач,
- ✓ развития мышления и других способностей посредством чтения.

Вниманию учителей и воспитателей начальной школы, психологов, методистов предлагается вариант занятия для первоклассников на тему **«Выработка навыка буквосложения»**, разработанный на основе методики В.Б. Эдигея «Новое чтение» (В.Б. Эдигей «Новое чтение», Москва, УЦ Перспектива, 2007).

Технология выработки у ребёнка навыка буквосложения основана на звуко-буквенном анализе слогов с использованием графических схем, представленных в первой части пособия.

Это занятие, рассчитанное на три урока по 40 минут, проводится в классе после выработ-

ки у первоклассников графических навыков, умений воспринимать учебную задачу, знакомства с букво-звуками. Предполагается, что знания, полученные первоклассниками на этом занятии, в дальнейшем в ходе обучения будут закрепляться.

Содержание занятия

(трёх уроков по 40 минут)

- Введение.
- **Тематическое планирование уроков:**
 - Урок 1. Формирование умения составления слога на основе принципа слогаобразования.
 - Урок 2. Выработка навыка составления и чтения слога на основе принципа слогаобразования и чтения слога.
 - Урок 3. Формирование умения образования слова из двух слогов.

Введение

Технология выработки у ребёнка навыка буквосложения основана на звуко-буквенном анализе слогов с использованием графических схем.

В силу необычности этого процесса (звуко-буквенного анализа слогов) и в результате знакомства первоклассника со всем звуко-буквенным материалом в ребёнке формируются целеустремлённость и способность к овладению техникой чтения. Такой подход

Сверхзадача начальной школы — качественное обучение чтению и пониманию текста

51

Исследования
и эксперименты
(64–77)





является, во-первых, профилактикой грубых ошибок, состоящих в заучивании названий букв, а не звуков (например, «ка», а не «кк», «ша», а не «ш»), что впоследствии сильно затрудняет чтение, а, во-вторых, вырабатывает устойчивое позитивное отношение к чтению.

Благодаря разнообразным иллюстрациям и многочисленным заданиям, вызывающим детское удивление и интерес, можно подобрать и выстроить индивидуальную систему обучения для любого ребёнка.

Оригинальные упражнения являются хорошим подспорьем для развития у ребёнка способности к звуко-буквенному анализу слова, повышения скорости мыслительных процессов. Задачи на сложение букв и слогов направлены на расширение объёма краткосрочной памяти при чтении и увеличение угла зрительного захвата читаемого текста.

Обучение чтению органически связано с системой письма. На самых начальных этапах своего развития письмо носит изобразительный характер. Поэтому написание букв предлагается ребёнку печатным шрифтом, доступным даже дошкольнику.

Внимание!

На предыдущих занятиях по выработке вводных умений и навыков в соответствии с содержанием обучения первоклассники уже познакомились со звуко-буквами, научились их копировать, дописывать, читать (проговаривать).

В каждом задании предлагаемых уроков приводится дополнительный материал, который может быть дан детям (по их желанию), выполнившим упражнение раньше положенного времени. Целесообразно всегда под рукой иметь карточки с этим материалом (другие образцы упражнений можно найти в первой части вышеназванного пособия).

В начале урока необходимо поприветствовать детей, выразить радость от встречи с ними и в лёгкой, непринуждённой форме изложить тему урока и цели, которые должны быть достигнуты к концу урока. Это **организационный момент**, который длится пару минут.

Как упражнения на концентрацию внимания, которые всегда даются после организационного момента, так и физкультминутки призваны развивать собранность, внимание,

восприятие, память, мышление и другие качества ребёнка. Эти упражнения подбираются самым тщательным образом.

В конце урока необходимо кратко **подвести итоги и дать небольшие рекомендации**, подбодрить детей, похвалить и поблагодарить их за старание, выразить радость от совместной деятельности, пожелать успехов (это можно сделать за пять минут).

Домашнее задание (если в этом есть необходимость) и рекомендации по выполнению домашнего задания по возможности даются индивидуально школьникам вместе с родителями по итогам работы ребёнка во время урока (с родителями и детьми этот факт обговаривается до начала учебных занятий).

Цели урока

- ✓ Формирование мотивации учения.
- ✓ Развитие внимания, восприятия, памяти и других познавательных способностей.
- ✓ Совершенствование мыслительных процессов, способности воспринимать и понимать учебную задачу.
- ✓ Выработка навыка буквосложения на основе методики В.Б. Эдигея и усвоение его роли в практической жизни.
- ✓ Воспитание любознательности, собранности, целеустремлённости, воли, терпения, внимательности, трудолюбия, самостоятельности, ответственности за свои действия, коммуникативности и других качеств.

Задачи учителя

1. Обеспечить доброжелательную творческую обстановку, где дети могут непринуждённо и активно работать, свободно выражать свои мысли.
2. Создать ситуацию «успеха», где каждый ребёнок ощущает поддержку и чувствует себя значимой фигурой.

Роль учителя: быть помощником, старшим другом и советчиком в овладении способами деятельности.

Принципы деятельности: здоровьесберегающий, личностно-возвышающий, сотрудничества, «педагогического оптимизма» и др.

Подходы к организации обучения: личностный, деятельностный, творческий, коллективистский и др.

**Тематическое планирование уроков**

Предлагаемое занятие рассчитано на 3 урока по 40 минут

№ (п/п)	Название темы	Кол-во часов
Урок 1	Формирование умения составления слога на основе принципа слогообразования	1уч.ч
Урок 2	Выработка навыка составления и чтения слога на основе принципа слогообразования и чтения слога	1уч.ч
Урок 3	Формирование умения образования слова из двух слогов	1уч.ч

УРОК 1**Тема: «Формирование умения составления слога на основе принципа слогообразования»****ПЛАН УРОКА**

- ✓ Организационный момент — 2 мин
- ✓ Упражнение на развитие концентрации, устойчивости и объёма внимания, слуховой и оперативной памяти — 7 мин
- ✓ Упражнение «Допиши и произнеси» — 5 мин
- ✓ Новая тема. Задание 1–8 мин
- ✓ Физкультминутка — 5 мин
- ✓ Новая тема. Задание 2–8 мин
- ✓ Подведение итогов и рекомендации — 5 мин

ХОД УРОКА**1. Организационный момент — 2 мин (см. введение)****2. Упражнение на развитие концентрации, устойчивости и объёма внимания, слуховой и оперативной памяти — 7 мин**

Детям зачитывается следующее четверостишие:

«Злой кабан сидел на ветке. Пароход ходил по клетке.

Соловей точил клыки. Дикобраз давал гудки».

Далее учитель заканчивает: «Здесь приказывают нам всё расставить по местам!»

Цель задания состоит не в том, чтобы сразу воспроизвести эти предложения в правильной форме (многим детям это сделать совсем не трудно), а решить конкретную учебную задачу в три этапа.

- Ребята по просьбе учителя вспоминают и называют главных участников каждого из четырёх событий, слова или словосочетания, стоящие в начале предложений: злой кабан, пароход, соловей, дикобраз.
- Далее учитель задаёт вопросы, называя поочерёдно эти слова и словосочетания, например: «Что делал злой кабан?» и т.д. Дети дают правильные ответы (точил клыки и т.д.).
- Затем первоклассники поочерёдно воспроизводят четверостишие в правильной форме (один начинает, другой продолжает).

Подводятся итоги и даются рекомендации.





3. Упражнение «Допиши и произнеси» — 5 мин

Упражнение «Допиши и произнеси» готовит ребёнка к освоению новой темы. Каждому выдаётся карточка (приводится ниже) и ставится конкретная учебная задача: дописать букво-звуки, глядя на образец и обязательно негромко их проговаривая (этому они обучались на предыдущих занятиях).

Цель задания состоит не просто в определении и поиске недостающих элементов графической символики, а в задержке взгляда на слоге, его образном фиксировании и подспудном проговаривании в процессе письма (самого понятия слога у ребёнка ещё не сформировано и слитно читать слоги дети ещё не умеют).

Элементы букв, предлагаемых для копирования, выстроены в таком порядке, который настраивает мыслительную деятельность ребёнка на продуктивное восприятие и очень эффективно закрепляет знания, приобретённые во время работы с подобными упражнениями.

Завершение написания будущих слогов, состав которых отработан заданием, даст закрепление достигнутых результатов на уровне долговременной памяти. Задания хороши достаточно длительной, во временном смысле, фиксацией зрения на определённых элементах, необходимой для качественного анализа и полноценного восприятия.

Для задач этого типа обязателен образец для копирования (т.е. завершённого обыкновенного буквенного сочетания) рядом с недописанным. Поиск же недостающих элементов вносит в процесс познания изюминку головоломки, придавая в некоторой степени игровой характер этому типу задач.



Дополнительный материал

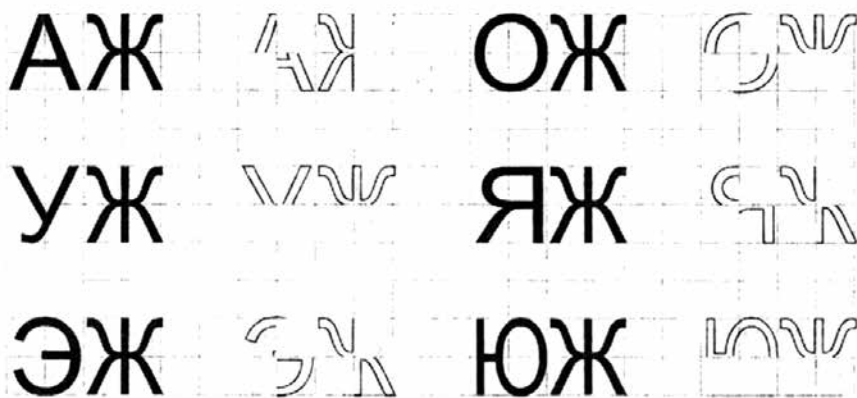



4. Новая тема. Задание 1–8 мин

Формирование понятия слога

Каждому ребёнку предлагается карточка, увеличенная копия которой располагается на доске для большей наглядности. Учитель по этой картинке показывает линию, соединяющую слогообразующую букву с основной (принцип слогообразования), даёт понятие слога.

Проследив взглядом линию, соединяющую дополнительную и основную буквы, ребёнок становится участником слогообразования.

Цель задания — копирование буквенного сочетания-слога.

В этом типе заданий ребёнок дублирует написание возможного буквенного сочетания-слога. Записывая образовавшийся слог, он постигает принцип его образования. Роль ребёнка пока пассивна, т.е. выбора у него нет: образовавшийся слог продиктован условием. Но зато это позволит избежать опасных на первых этапах обучения ошибок.

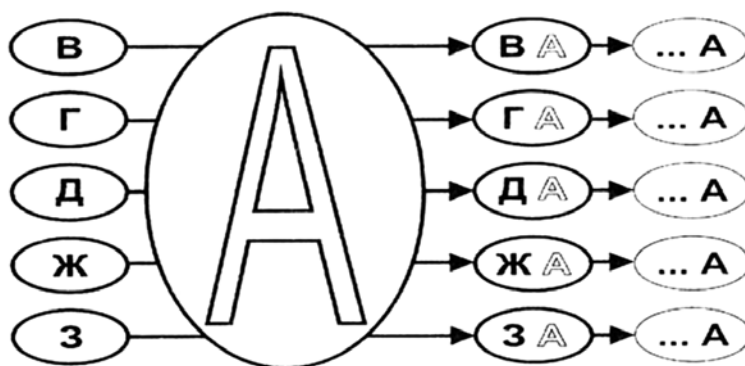

Дополнительный материал

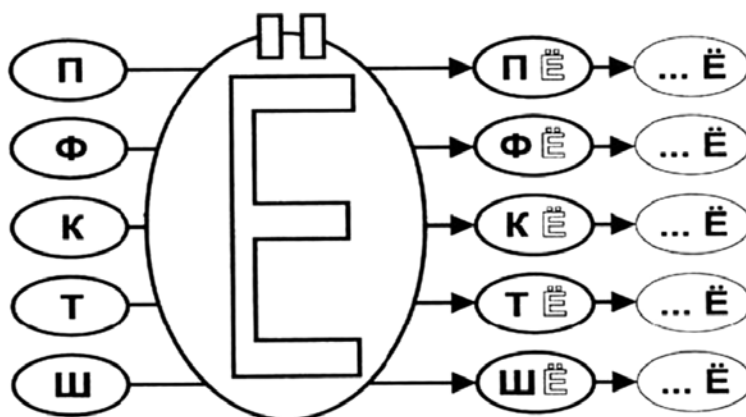

5. Физкультминутка — 5 мин

Игра «Обманки»

Акцент делается на развитие произвольного внимания и сообразительности.

Перед началом игры учитель просит детей занять исходное положение и быть предельно внимательными, чтобы не попасться на обман.

Затем объясняет правила игры, которые заключаются в том, чтобы, обязательно глядя на учителя и внимательно слушая его, правильно выполнить команды.

Учитель быстро показывает действие, одновременно озвучивая его (при этом часто намеренно изображает другое).





Соответствующие словесной команде действия ребёнку необходимо быстро воспроизвести, а не соответствующие — изменить.

Цель упражнения — глядя на учителя, но ориентируясь на словесную команду, выполнить её быстро и правильно.

Рекомендация! Необходимо следить за тем, чтобы дети не смотрели друг на друга.

6. Новая тема. Задание 2–8 мин

Усвоение принципа слогообразования и формирование понятия слитности букво-звуков

Работа по карточке.

Цель задания — копирование с дополнением основной буквы. Задание несколько усложняется.

Копирование образовавшихся слогов подменяется наличием половины слога. Причём половина эта — обязательно буква основная, которая и цветом, и размером отличается от остальных.

Степень самостоятельности несравнимо больше. У ребёнка создаётся ощущение самостоятельного слогообразования. Закрепляется понятие о составе слога.

Вырабатывается понятие аналогии звука, означающего слог из двух входящих в него букв. Учитель произносит звуки в слогах слитно, пока не объясняя принцип чтения слога. Ребята повторяют за ним, стараясь «прочувствовать» каждый новый звук, формируя понятие слитности букво-звуков.

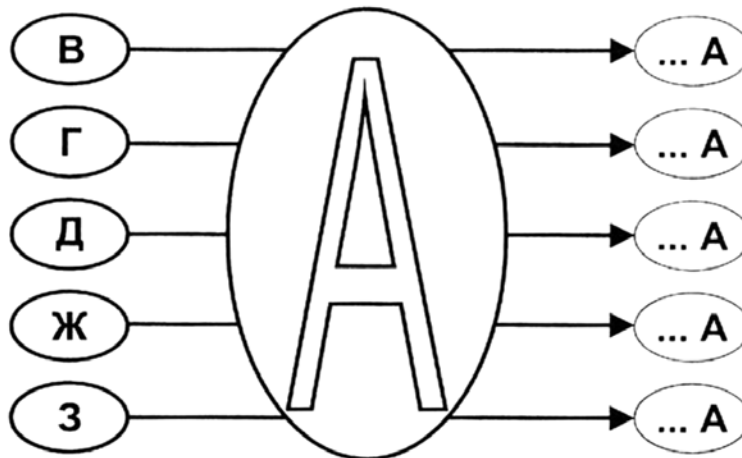

Дополнительный материал

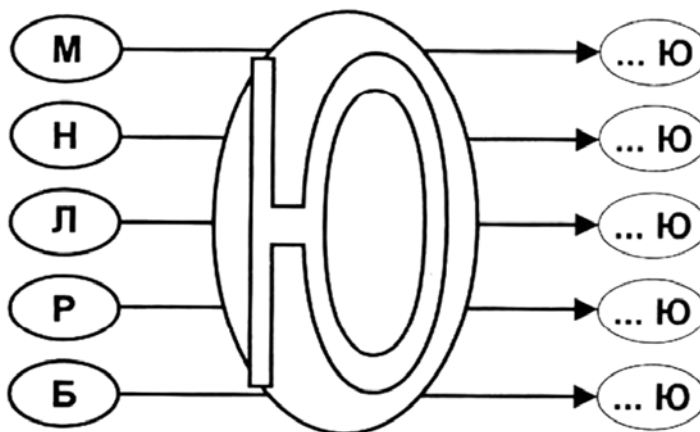

7. Подведение итогов и рекомендации — 5 мин (см. введение)

**УРОК II**

Тема: «Выработка навыка составления и чтения слога на основе принципа слогообразования и чтения слога»

ПЛАН УРОКА

- ✓ Организационный момент — 2 мин
- ✓ Упражнение на развитие способности к переключению и распределению внимания, зрительной и оперативной памяти — 7 мин
- ✓ Упражнение на повторение — 5 мин
- ✓ Новая тема. Задание 1–10 мин
- ✓ Физкультминутка — 5 мин
- ✓ Новая тема. Задание 2–6 мин
- ✓ Подведение итогов и рекомендации — 5 мин

ХОД УРОКА

1. Организационный момент — 2 мин (см. введение)

2. Упражнение на развитие способности к переключению и распределению внимания, зрительной и оперативной памяти — 7 мин

Детям заранее раздаются листы с таблицей 5х3 и карандаши красного, зелёного и чёрного цветов.

На доске расположена таблица, где буква **А** представлена красным цветом, буква **М** — зелёным, а буква **Т** — чёрным.

	М	Т		М
	Т		А	
М		А		Т

Учитель обращает внимание первоклассников на их таблицы, затем на доску, где располагается такая же таблица, как и у них, только увеличенная и заполненная разноцветными буквами.

Далее учитель излагает *цель задания*: по его команде расположить эти буквы в своих таблицах в том же порядке и окрасить в тот же цвет.

Техника выполнения задания:

- Сначала дети вместе с учителем читают букво-звуки, изображённые на картинке.
- Учитель просит ребят внимательно посмотреть на буквы, запомнить их расположение и цвет. Напоминает, что карандаши можно брать только по его команде.
- На запоминание отводится одна минута.
- Затем картинка закрывается или убирается и даётся команда приступить к выполнению задания.

Рекомендация! Пока не стоит рассказывать детям о рациональных способах запоминания и показывать им специальные приёмы.





3. Упражнение на повторение — 5 мин

Работа по карточке. Цель задания — составить слоги и проговорить получившиеся буквосочетания.

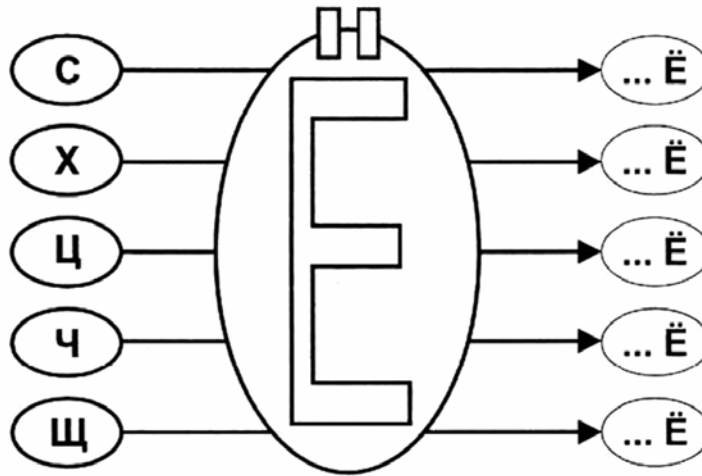

Дополнительный материал

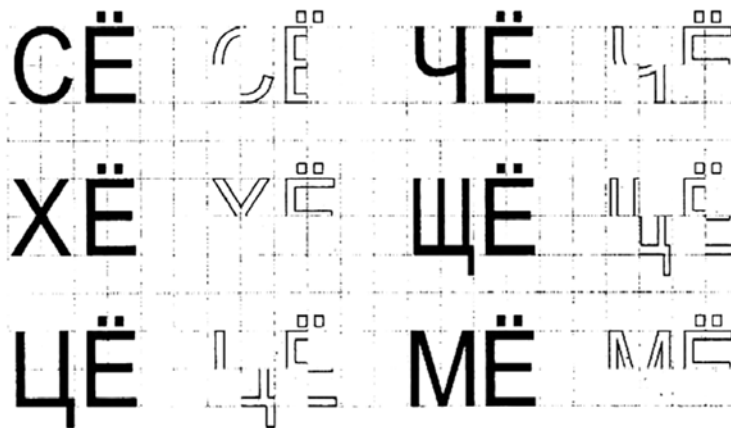

4. Новая тема. Задание 1–10 мин

Формирование умения чтения слога на основе принципа чтения слога

Работа по карточке. Цель задания — составление и чтение слога при наличии одной из составляющих.

Углубляется понятие состава слога. Кроме того, начинает формироваться зависимость образованного слога от места положения основной буквы.

Далее ребятам показывается принцип чтения слога (буква, стоящая на письме на первом месте, должна читаться в первую очередь, слитность звуков и т.д). Вместе с учителем ребята читают по своим заполненным карточкам.

Очень важно научить детей делать акцент на зависимости звучания слога от места положения составляющих его букво-звуков. Научившись сливать буквы в слоги, дети часто с трудом избегают одинакового прочтения слогов типа — АВ- — — ВА-; — УР- — — РУ- и т.п. вследствие отсутствия дифференциального подхода к слогам этого типа.

Этих ошибок можно избежать с помощью многих упражнений, одно из которых заключается в перестановке карточек с буквами, например, Р и У. Учитель на доске (с помощью магнитиков) соединяет и перекладывает карточки так, чтобы получились слоги РУ и УР.

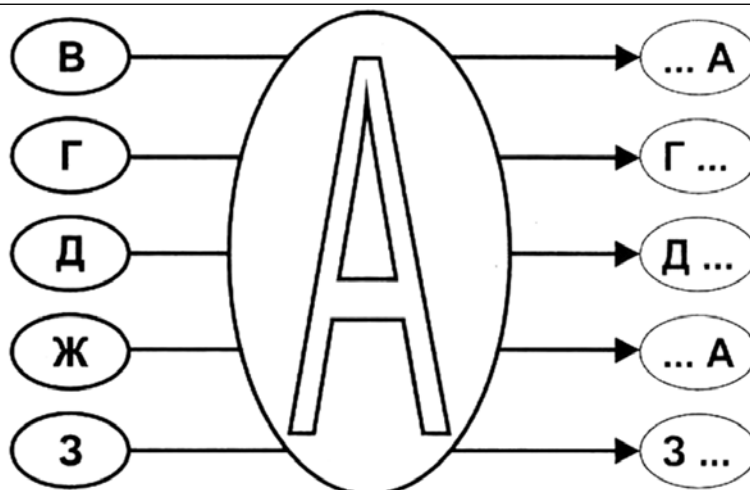

Дополнительный материал

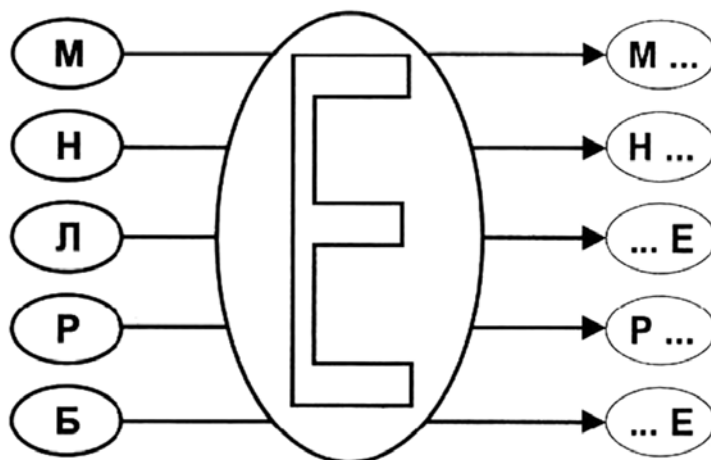

Целесообразно это упражнение постепенно проделать со всеми гласными и согласными.
Рекомендация! Стоит следить за тем, чтобы у детей постоянно присутствовало внутреннее прочтение слогов.

5. Физкультминутка — 5 мин

Игра «Посмотри и запомни»

Акцент делается на развитие внимания и зрительной памяти.

Перед началом игры учитель просит детей занять исходное положение. Затем объясняет правила игры, которые заключаются в том, чтобы запомнить его команды, а затем их повторить.

Учитель медленно показывает несколько заранее заготовленных упражнений (пошаговых команд), при этом чётко их считая. Ребята внимательно смотрят и запоминают.

Цель упражнения — по команде учителя воспроизвести его действия.

Например: учитель говорит «раз» — и делает шаг в сторону, командует «два» — и прогибается назад, «три» — и занимает исходное положение, «четыре» — руки вперёд и т.д. Затем по команде учителя на счёт: раз, два, три, ..., восемь ребята повторяют эти упражнения (запрещается смотреть друг на друга).

6. Новая тема. Задание 2–6 мин

Самостоятельное слогаобразование и чтение слога

Работа по карточке. *Цель задания* — составление слога без составляющих и его прочтение.





Окончательный вариант цикла заданий на слогообразование. Ребёнку даны составляющие и полная свобода действий. Слог образуется и записывается самостоятельно.

Поисковая деятельность данного цикла задач невелика, но задания носят формирующий характер. Чтение каждого слога производится сначала самостоятельно, затем вместе с учителем.

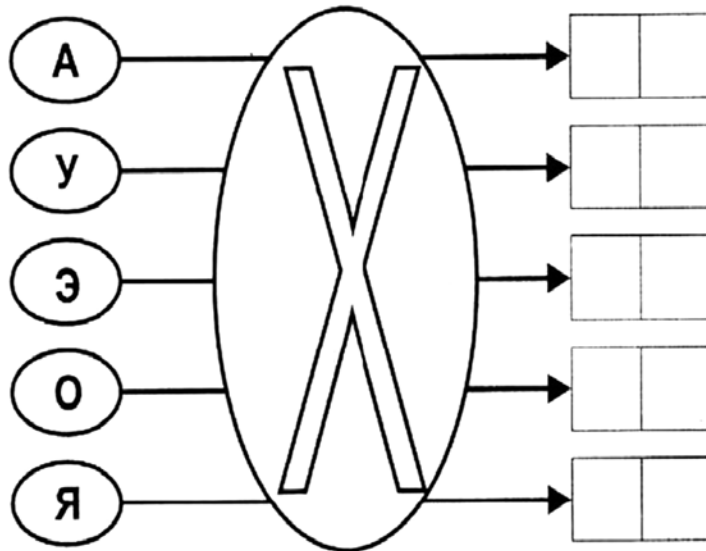

Дополнительный материал

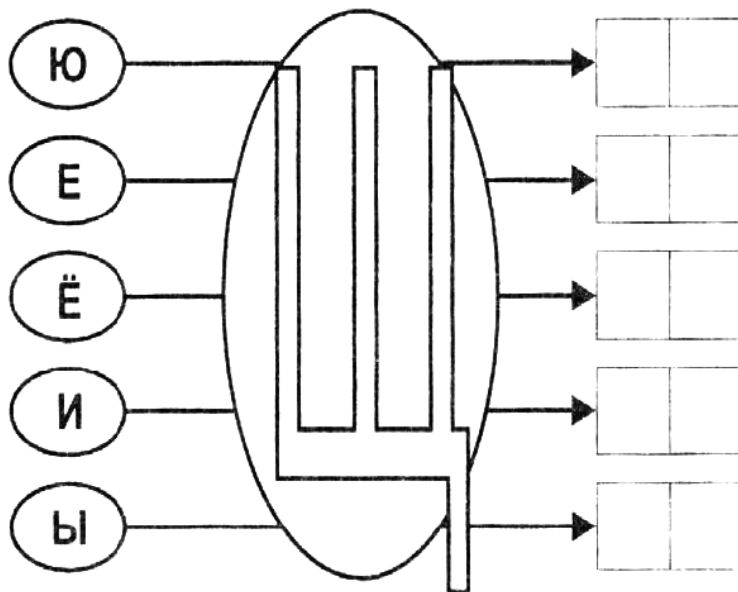

Рекомендация! В свободное время (в классе, дома) необходимо решить все задачи этого цикла (составления слогов с каждой буквой алфавита) с обязательным прочтением слогов, чтобы ребёнок чётко усвоил принцип слогообразования и чтения слога. Тогда он получит возможность укрепиться в успешности своих операций со слогами.

7. Подведение итогов и рекомендации — 5 мин (см. введение)

**УРОК III****Тема: «Формирование умения образования слова из двух слогов»****ПЛАН УРОКА**

- ✓ Организационный момент — 2 мин
- ✓ Упражнение на выработку умения дифференцировать слоги — 7 мин.
- ✓ Упражнение на повторение — 5 мин
- ✓ Новая тема. Задание 1–8 мин
- ✓ Физкультминутка — 5 мин
- ✓ Новая тема. Задание 2–8 мин
- ✓ Подведение итогов и рекомендации — 5 мин

ХОД УРОКА**1. Организационный момент — 2 мин (см. введение)****2. Упражнение на выработку умения дифференцировать слоги — 7 мин**

Это задание аналогично заданию предыдущего урока, только более сложное.

Как уже отмечалось ранее, дети часто одинаково прочитывают слоги типа — АВ- — — ВА-; — УР- — — РУ- и т.п. Это упражнение призвано помочь первоклассникам избежать подобных ошибок.

Детям также заранее раздаются листы с таблицей 5x3 (можно любой другой) и по одному карандашу (любого цвета).

На доске расположена таблица с буквосочетаниями (слогами) одного цвета.

	АФ	МО		ОВ
МА	БЕ		ЕВ	
МО		ВО	АМ	ХА

Таблица от детей пока закрыта. У учителя в руках четыре карточки с буквами, например, Р и У, Е и Н (об этом упражнении говорилось в задании 4 предыдущего урока).

В течение 30 секунд необходимо повторить это упражнение, затем всем вместе обязательно правильно прочитать слоги.

После этого обратить внимание первоклассников на доску, где располагается такая же таблица, как и у них, только увеличенная и заполненная буквосочетаниями (слогами).

Далее учитель излагает *цель задания*: в свои таблицы по его команде в том же расположении поместить только те буквосочетания (слоги), которые похожи на УР — РУ, НЕ — ЕН.

Техника выполнения задания:

- Учитель просит ребят внимательно посмотреть на слоги, выделить только нужные и запомнить их расположение. Напоминает, что карандаши можно брать только по его команде.
- На запоминание отводится одна минута.
- Затем картинка закрывается или убирается и даётся команда приступить к выполнению задания.





3. Упражнение на повторение — 5 мин

Работа по карточке. Цель задания — составить и прочитать слоги.

Дополнительный материал

4. Новая тема. Задание 1–8 мин

Формирование представления об образовании слова из двух слогов

Работа на карточке. *Цель задания* — сложение открытых слогов с внутренним прочтением.

Задачи на слогосложение — следующий после слогосоставляющих заданий этап обучения чтению. Цикл заданий этого типа направлен на усвоение детьми принципа образования слова из слогов.

Главное — навык сложения из слогов слов.

Использование математического знака «+» должно означать аналогию только с соединением, со сложением, но не с математическими законами вообще.

Наличие перед глазами ребёнка правой и левой половины равенства дадут наибольший уровень результативности. При решении заданий этого типа рост результативности должен достигаться не за счёт усложнения характера задания, а только посредством количественного опыта.

ПЯ + ПЯ =	<input type="text"/>	<input type="text"/>	<input type="text"/>	<input type="text"/>
ЛЮ + ЛЯ =	<input type="text"/>	<input type="text"/>	<input type="text"/>	<input type="text"/>
ЧА + СЫ =	<input type="text"/>	<input type="text"/>	<input type="text"/>	<input type="text"/>

**Дополнительный материал**

СИ + РЕ + НА =							
-----------------------	--	--	--	--	--	--	--

5. Физкультминутка — 5 мин

Игра «Послушай и запомни»

Акцент делается на развитие внимания и слуховой памяти.

Перед началом игры учитель просит ребят занять исходное положение. Затем объясняет правила игры, которые заключаются в том, чтобы запомнить его команды, а затем их повторить.

Учитель медленно, чётко считая: раз, два, три и т.д., называет несколько заранее подготовленных упражнений (пошаговых команд), которые детям предстоит выполнить. Ребята внимательно слушают и запоминают.

Цель упражнения — воспроизвести в своих действиях устные команды учителя. Например, учитель говорит: на счёт «раз» — наклон вперёд, на счёт «два» — исходное положение, на счёт «три» — шаг вперёд с правой ноги, на счёт «четыре» — исходное положение и т.д.

Затем по команде учителя на счёт: раз, два, три,..., восемь ребята повторяют эти команды (запрещается смотреть друг на друга).

6. Новая тема. Задание 2–8 мин

Усвоение принципа образования слова из двух слогов

Работа по карточке. *Цель задания* — сложение закрытых и открытых слогов с внутренним проговариванием.

В связи с появлением в составе слова закрытого слога данный тип задач приобретает качественно новый характер. Значение этих заданий — в раскреплении мышц произношения.

Часто причиной затруднения чтения бывает фонетическая специфика слова. Этот цикл заданий направлен на тренинг внутреннего проговаривания и сглаживание затруднений при чтении, вызванных звуковой спецификой слова. Очень важен здесь индивидуальный подход и подбор упражнений. В процессе решения предлагаемых заданий необходимо дифференциальное определение затруднений, возникающих у детей.

Рекомендация! Не стоит на данном этапе предлагать детям сложение закрытых слогов во избежание закрепления ошибок при прочтении.

УТ + РО =						
ОБ + ЗЯ =						
МИ + ЯЛ =						
ПО + ЭТ =						

Дополнительный материал (для способных)

КУ + ЛАК =						
БАР + СУК =						

7. Подведение итогов и рекомендации — 5 мин (см. введение)



ТУРИСТСКАЯ ПАЛАТКА ИЛИ САНАТОРНАЯ ПАЛАТА?¹

Оценка потенциала традиционных форм организации летнего отдыха детей

**Б. КУПРИЯНОВ,
С. КОСАРЕЦКИЙ**

Институт массового летнего отдыха детей в нашей стране скоро отметит вековой юбилей, из этого столетия три четверти приходится на эпоху пионерских лагерей, а последние 20-25 лет — на новую российскую эпоху, сохранившую организационные схемы советской эпохи: загородные детские лагеря, пришкольные, санаторные, палаточные и лагеря труда и отдыха.

По данным Министерства образования и науки, на территории Российской Федерации в 2015 году находилось 42,5 тыс. детских оздоровительных лагерей, из них 2,4 тыс. (6%) — это загородные оздоровительные, 0,57 тыс (1%) — санаторно-оздоровительные, 34,5 тыс. (81%) — оздоровительные лагеря с дневным пребыванием, 4,2 тыс. (10%) — лагеря труда и отдыха, 2,4 тыс. (6%) — палаточные.

Ретроспективное обозрение недавнего прошлого позволяет утверждать, что если 90-е и начало двухтысячных были периодами стихийного складывания неупорядоченного рынка услуг в каникулярной сфере детского досуга, слабого государственного участия в регулировании этого рынка, эпохой недостаточно цивилизованных вариантов

поведения населения как потребителей соответствующих услуг. В последнее десятилетие ситуация меняется, родители проявляют избирательность, органы государственного управления на федеральном и региональном уровне предпринимают усилия к формированию государственной политики в области детского летнего отдыха.

В этой связи весьма актуальной становится оценка потенциалов традиционных форм и практик организации летнего отдыха детей, прежде всего возможностей для непосредственных участников — то, насколько та или иная практика обеспечивает ожидания детей: костер у палатки или лечебный сеанс в соляной пещере, работа в трудовой бригаде или яркое зрелище с известными артистами?

Не менее важно отвечать социальным ожиданиям и запросам родителей, а также соответствовать общесоциальной задаче — создавать необходимые условия для социализации детей. В плане проектирования государственной политики в отношении летнего отдыха российских детей важными представляются аспекты экономической эффективности (соответствие объема бюд-

¹ Искренняя благодарность за участие в работе по подготовке этого текста Е.В. Богдановой, С.В. Большакову, А. Ильяхину, Е.В. Киселевой, А.В. Кислякову, О.В. Миновской, Л.С. Ручко, Л.В. Спириной, Т.Т. Щелиной, А.В. Шиповой и другим.



жетных расходов и результативности деятельности), оценка актуальных масштабов государственной поддержки.

Для изучения выше сформулированных вопросов были проведены экспертные интервью². Респондентами выступила группа известных специалистов по проблемам летнего отдыха детей, часть из которых исследователи, другая — представители муниципальных и региональных (субъекта РФ) органов управления, и, наконец, третья — организаторы коммерческих каникулярных программ для детей; эксперты представляли восемь территорий РФ (Москва, Краснодарский и Пермский края, Костромская, Нижегородская, Новосибирская, Саратовская, Челябинская области). Общая схема оценивания потенциалов форм организации детского летнего отдыха включала три шага:

- предъявление экспертам оценочных бланков для проставления оценок и написания текстовых комментариев;
- обработка бланков, интерпретация экспертных оценок, обобщение текстовых комментариев (при обработке выделялись повторяющиеся, а среди них наиболее развёрнутые положения);
- формирование общего текста аналитической записки для последующего обсуждения с экспертами, корректировки и редактирования итоговых выводов. Обратимся к результатам исследования.

Обеспечение социальных ожиданий детей и удовлетворения интересов ребёнка. Обобщение полученных данных показывает значительное преимущество загородных оздоровительных организаций (загородные детские лагеря, детские загородные оздоровительные лагеря) и палаточных лагерей. Именно при реализации этих форм организации летнего отдыха наиболее полно обеспечиваются для ребёнка яркость, разнообразие, праздничность проведения каникулярного времени. В обеспечении возможности заняться особым делом, оказаться в особом

сообществе, особом статусе, особом месте эксперты единодушное предпочтение отдают палаточному лагерю, где благоприятное влияние оказывают пространство социализации и порождаемый образ жизни — специфический уклад «особый образ жизни, особые люди, особые правила, особое отношение к месту, особое сообщество, характеризующееся особыми нормами, особыми песнями и т.п.», эта форма организации максимально обеспечивает самостоятельность ребёнка в распоряжении свободным временем, формирует компетенции в этой сфере.

В обеспечении социальных ожиданий детей и удовлетворения интересов каждого ребёнка скромнее всего экспертами оценены санаторно-оздоровительные организации (санаторные лагеря) и оздоровительный тип организации с дневным пребыванием (пришкольные лагеря, лагеря при организациях дополнительного образования). Организации, реализующие программы труда и отдыха, относительно высокие оценки получили по параметру необычности ситуации («возможности для детей заняться особым делом, оказаться в особом сообществе, особом статусе, особом месте»). Обобщение свободных комментариев экспертов позволяет утверждать, что в сфере самостоятельности распоряжаться свободным временем, планировать его содержание и формы проведения в большей степени обеспечивается в загородных лагерях. В остальных организационных формах есть факторы, уменьшающие потенциал для решения названной задачи:

- в палаточном лагере много времени уходит на самообслуживание и обеспечение быта, свободного времени не так много объективно;
- в лагере труда и отдыха значительное время посвящено труду, («... в центре внимания часто оказывается именно трудовой процесс. Свободного времени немного и оно часто занято развлечением, нет места самоорганизации»);

² Проект «Проведение экспертизы реализуемых моделей успешной социализации детей, ориентированных на сохранение, укрепление и безопасность здоровья обучающихся, формирование культуры здорового образа жизни в образовательных организациях», проведенный в рамках Федеральной целевой программы развития образования на 2011-2015 годы (протокол от 07 сентября 2015 года № ПНКСФЦПРО-23)





- в санаторных лагерях на первом месте лечение и отдых после лечебных процедур («...В санаторных лагерях, наоборот, времени столько, что дети скучают, не зная, чем себя занять в свободное от учебных занятий и процедур время»);
- для лагерей с дневным пребыванием характерно продолжение по инерции уклада образовательного учреждения, где всё определяется планированием взрослых («... Лагерь с дневным пребыванием нередко наполнены случайным набором форм, удобных для педагогов. Такая «мероприятийность» позволяет обеспечить занятость детей, но не формирует искомые компетенции...», «деятельность осуществляется под контролем педагогов, как правило, учителей начальных классов, так как основная масса детей в пришкольных лагерях — это ученики начальной школы»). Эксперты указывают, что ограничения лагеря с дневным пребыванием обусловлены тем, что «как правило, организуются именно для обеспечения массовой занятости детей в каникулы. Поэтому участником становится любой желающий, а программа составляется не из принципа «особенности», а из позиций универсальности...».
- Яркость, разнообразие, праздничность проведения каникулярного времени обеспечиваются, как утверждают эксперты, в разных организационных формах — по-разному, в лагерях труда и отдыха или в палаточных за счёт пространства, в ЗДОЦ за счёт программы, усилий педагогического коллектива, в то же время санаторные лагеря на яркость не нацелены, а в пришкольных лагерях сама обстановка школы может ограничивать яркость («...пребывание в лагере в дневное время (как на учёбе) также не создаёт романтичности»). Несмотря на различный потенциал форм организации летнего отдыха, эксперты отмечают, что факторами, обеспечивающими самостоятельность ребёнка, являются:
 - ориентация руководителей программы не на жёсткость административной управленческой системы, которая задаёт режим и отслеживание строгого его выполнения, а на вариативность в предлагаемой деятельности, «если целенаправленно осуществляется содействие учащимся в выборе занятий, форм взаимодействия и т.д.»;
 - противостояние тенденции, когда многочисленные проверки вынуждают администрацию обеспечить заранее не самостоятельность детей, а планы, разработки, которые впоследствии педагогам проще выполнить, чем обучать детей самостоятельности в планировании свободного времени;
 - «главное ограничение в обеспечении самостоятельности ребёнка в распоряжении свободным временем и формировании компетенции — это неподготовленный педагог.Чрезвычайно важная составляющая оценки потенциала форм организации летнего отдыха — **соответствие ожиданиям и запросам родителей.**

Согласно данным мониторинга экономики образования³ (5206 респондентов), наибольшая группа родителей (64%) в качестве результатов летнего отдыха для своих детей выбирают оздоровление, 58% — «отдых, снятие напряжения после учебного года», на третьем месте (46%) оказался такой вариант ответа — «удовольствие, радость, прекрасные воспоминания о лете». Другими словами, опрошенные приоритет отдали физиологическим и эмоционально-психологическим результатам. А вот доля родителей, ориентированных на образовательные результаты, значительно меньше, так лишь 21% (от общего числа респондентов) указал на важность для его ребёнка общения со сверстниками, возможность предъявлять свои достижения и результаты своей деятельности, самоутверждение в коллективе, следом (19% от числа ответивших) называется в качестве результата «развитие у ребёнка самостоя-

³ Обследование родителей детей, посещающих учреждения дополнительного образования детей в 2013/2014 учебном году, в рамках проекта «Мониторинг рынков образования» НИУ ВШЭ и Левада-Центр



тельности, ответственности». Весьма скромное число родителей (13%) поддерживают идею о том, что ребёнок во время своего летнего отдыха прежде всего должен получить возможность пробы себя в различных видах деятельности для самопознания и самоопределения, такая же доля респондентов (13%) полагают важным развитие умений в искусстве, спорте, науке. Поддерживающих идею о том, что в каникулярное время должно быть организовано качественное обучение — результативная языковая подготовка, дополнительное предметное образование (математика, экономика и др. и т.д.), единицы — менее 4% от общего числа ответивших.

Оценивая готовность родителей финансировать ту или иную форму летнего отдыха, эксперты более всего выделили загородный детский лагерь, затем по востребованности родителями (с существенным отставанием) идут санаторный лагерь и лагерь дневного пребывания, эксперты убеждены, что родители менее всего готовы оплачивать лагерь труда и отдыха. Родительский запрос на развитие самостоятельности у ребёнка (по мнению экспертов) наиболее полно обеспечивается в палаточном и загородном детских лагерях. Загородный лагерь воспринимается как организационная форма, наиболее полно обеспечивающая запрос родителей на социализацию (в узком смысле — контакты со сверстниками, развитие коммуникативных качеств личности, самоутверждение в коллективе и т. п.). Выше среднего оценки в этом аспекте получил и палаточный лагерь. Образовательные запросы родителей в целом летний отдых обеспечивает в значительно более скромной степени, чем все остальные ожидания, тем не менее наиболее заметно по своим возможностям (максимально) выделяются загородный детский оздоровительный лагерь и лагерь с дневным пребыванием. Минимальный потенциал по удовлетворению образовательных запросов родителей у палаточного лагеря.

Эксперты обращают внимание на то, что важную роль при оценке форм организации летнего отдыха играет масштабность их реализации, то есть, например, небольшой по числу участников палаточный лагерь мог бы

обеспечить качественную языковую подготовку обучающихся. В комментариях указывается первостепенное значение образовательной программы — тематической смены, кроме того отмечается весьма незначительное число родителей, имеющих сформулированный (сформированный) запрос к формам организации летнего отдыха.

Эксперты солидарны в том, что наибольший эффект в плане оздоровления, снятия напряжения дают формы организации летнего отдыха, связанные с проживанием ребёнка за пределами города, особенно в приспособленном учреждении — санатории (Палаточные лагеря и ЗДОЦ обеспечивают смену условий, располагаются вдали от населённых пунктов в природной полосе, поэтому также имеют наибольший потенциал для решения данной задачи). Наименьший потенциал у пришкольных лагерей, поскольку для ребёнка остаётся неизменным как пространство пребывания, так и особенности взаимодействия с педагогами и сверстниками. Эксперт пишет: «Загородные, пришкольные, палаточные лагеря для родителей представляют большую значимость в организации общения со сверстниками в силу привычности и понятности, чем и с кем там дети занимаются». В комментариях отмечается также: «Отсутствие автономии от семьи и дома порождает зависимость от сложившихся ранее стереотипов поведения и возможность их не переосмысливать, ... сама жизнь в палаточном лагере и лагере труда и отдыха заставляет ребёнка максимально общаться со своими сверстниками. В загородных лагерях при правильно поставленной работе уровень общения и самореализации в коллективе также может быть достаточно высок. Пребывание в городском лагере зачастую не требует никакого общения, можно всю смену пробыть «одиночкой».

Экономическая эффективность форм организации летнего отдыха должна была отобразиться в трёх параметрах: обеспечение задач воспитания и социально приемлемой социализации детей; обеспечение оптимизации бюджетных расходов на обеспечение (является наиболее дешёвым); конкурентоспособность по отношению к отдыху за рубежом.





Эксперты полагают, что среди всех пяти форм организации летнего отдыха в наибольшей степени обеспечивает реализацию задач социально приемлемой социализации детей загородный детский оздоровительный лагерь и лагерь труда и отдыха, а меньше всего — санаторный лагерь. В комментариях разъясняется, что изначальное предназначение санаторно-оздоровительных организаций приводит к тому, что задачам социализации уделяется незаслуженно мало внимания. А вот источник результативности палаточного лагеря и лагеря труда и отдыха состоит в том, что эти формы организуются, как правило, профессионалами (дилетанты в эту сферу идут редко — слишком сложно и неприбыльно). Эксперт указывает, что «можно за 7 дней в палаточном лагере реализовать мощнейший интенсив с катарсическим выходом в просветление самооценок и намерений саморазвития, а можно на самой комфортабельной базе за 24 дня приучить скрипача-отличника вести себя (и главное — думать и чувствовать), как уголовник-рецидивист».

«Все типы наших лагерей конкурентно-способны по отношению к зарубежным лагерям. Европейцы проводят свои программы почти в спартанских условиях, но хорошо обеспеченных инвентарём, у нас обратная ситуация. Один из экспертов обратил внимание на то, что «Плюсом» для пришкольного лагеря является то, что его программа может быть разработана в продолжение программы воспитания в школе в течение года, дополнять и разнообразить её».

Самыми экономными для являются лагеря с дневным пребыванием, к недорогим эксперты отнесли палаточные лагеря и лагеря труда и отдыха. При соотнесении этих двух показателей мы можем прийти к выводу о том, что наиболее эффективной является организация, реализуемая программы труда и отдыха (лагеря труда и отдыха), — как самая результативная в плане воспитания, так и сама не дорогая.

По мнению экспертов, более конкурентно-способны по отношению к отдыху за рубежом палаточные лагеря и загородные оздоровительные лагеря. Эксперт из Новосибирска пишет: «Для Сибири и её отдалённости значимым конкурентным фактором является цена

отдыха за рубежом, так что лагерь явно доступнее». Другой специалист считает, что «традиционно, родители, отказывающиеся от зарубежного отдыха, переориентируются на загородные стационарные лагеря, исходя из того, что есть возможность подобрать лагеря в России со сравнимыми бытовыми условиями, а иногда и с программой (например, изучения языка). Городские лагеря (с дневным пребыванием) в наименьшей мере могут быть конкурентами зарубежных, только как вариант «передержки» ребёнка между отпуском с родителями и, скажем, дачей (если родители изначально не доверяют российским лагерям).

Эксперт из Нижегородской области обращает внимание на родительские установки: «Не стремясь осмысленно воспитывать ребёнка, родители пользуются менее затратными в психологическом, нравственном, ценностном смысле для себя и ребёнка способами занять это время, на самом деле, развивая потребительские, рентные установки». Эксперты указывают, что конкурентными преимуществами лагеря с дневным пребыванием детей являются дешевизна, доступность для детей любого возраста, «привычной» для детей и родителей среды, близости местонахождения.

Ещё один немаловажный аспект связан с **необходимостью государственной поддержки** той или иной формы организации летнего отдыха детей. Эксперты полагают, что более всего нуждаются в государственной поддержке лагеря труда и отдыха и загородные лагеря. В комментариях предлагается осуществлять государственное участие путём поддержки родителей, приобретающих путёвки, а не путём сметного финансирования организаций, предоставляющих соответствующие услуги. Эксперты указывают на трудности по соблюдению ныне действующих СанПиНов в условиях палаточного лагеря («Наиболее сложное положение сейчас у лагерей труда и отдыха: на нынешнем рынке труда школьники с их ограничениями по использованию труда мало кому нужны... необходимо стимулирование потенциальных работодателей»). Эксперты утверждают, что «в настоящее время загородные стационарные лагеря требуют серьёзных инвестиций



в реконструкцию и строительство». Очевидно, что себестоимость отдыха в разных условиях различается. ЗДОЦ и санатории требуют в первую очередь поддержки и развития материальной базы, поскольку по контексту не предполагают преодоления детьми трудностей жизнедеятельности. Палаточные лагеря, лагеря труда и отдыха, как правило, не являются материально затратными, но требуют выстраивания политики по поддержке таких форм в регионах, всестороннего содействия организаторам со стороны руководящих структур (что нередко отсутствует). Результативность в реализации программ пришкольных лагерей обусловлена как качественным методическим сопровождением, так и последовательным выстраиванием муниципалитетом системы взаимодействия разных организаций и лиц в деле организации таких лагерей.

Экспертам, кроме всего прочего, было предложено оценить доли детей, социализация которых целесообразна в рамках той или иной формы организации летнего отдыха. Подавляющее большинство экспертов (две трети) сошлось на том, что загородный детский оздоровительный лагерь является необходимым для 75% детей, остальные считают его подходящим для половины детей. Меньше всего массовыми моделями, по мнению экспертов, должны становиться лагеря с дневным пребыванием и лагеря труда и отдыха. Половина экспертов высказалась за то, что примерно 50% детей не помешает санаторный лагерь («в них может быть создана и специальная среда для детей с ослабленным здоровьем, особенно в условиях ориентации на инклюзивную среду.... Такие лагеря могли бы быть использованы для специализированной поддерживающей или лечебной помощи больным детям»).

Привлекательность пришкольных лагерей эксперты в своих комментариях связывают с материальным положением семьи, («...С позиции родителя младшего школьника: необходимо решение проблемы обеспечения занятости ребёнка в летний период. Здесь имеют особое значение пришкольные лагеря....»). Палаточный лагерь, по мнению экспертов, требует хотя бы «минимальной психологической, бытовой, физической под-

готовленности к обстановке», родители испытывают страх по отношению к этой форме организации летнего отдыха.

Как указывают эксперты: «Загородные лагеря — хороший компромисс между развивающей составляющей (если это хорошие лагеря) и стремлением родителей к достаточному комфорту для ребёнка. Однако пишет: «Не все дети младшего школьного возраста готовы к смене в условиях ЗДОЦ, а вот подростку — наоборот — ценна смена обстановки и окружения, возможности экспериментировать с проявлениями своей личности, неустоявшимися схемами коммуникации».

Выводы

Обобщение полученных данных свидетельствует, что **загородные оздоровительные организации** (загородные детские лагеря, детские загородные оздоровительные лагеря), по итогам экспертной оценки, превосходят другие организационные формы по семи показателям:

- обеспечение яркости, разнообразия, праздничности проведения каникулярного времени для ребёнка;
- реализация запросов на оздоровление ребёнка, отдых, снятие напряжения после учебного года для родителя;
- реализация запросов на организацию общения ребёнка со сверстниками, самоутверждение в коллективе для родителя;
- интегративное обеспечение запросов, выражающееся в готовности родителей оплачивать данные услуги из собственных средств;
- реализация задач воспитания и социально приемлемой социализации детей;
- конкурентоспособность и по отношению к отдыху за рубежом;
- доля детей, для которой актуально обеспечить возможность отдыха в рамках этой формы. Согласно обобщённым данным, эта форма значительно превосходит все остальные за исключением такого показателя, как оптимизация расходов — относительная дешевизна в сравнении с другими формами.

Общий высокий рейтинг получили и **палаточные лагеря**, данная форма признана экспертами по четырём позициям:





- возможность для ребёнка заняться особенным делом, оказаться в особом сообществе, в особом статусе, в особом месте;
- самостоятельность ребёнка в распоряжении свободным временем, формирования компетенции в этой сфере;
- реализация запросов родителя на развитие у ребёнка самостоятельности, ответственности, пробы в различных видах деятельности, самопознании, самоопределение;
- конкурентоспособность и по отношению к отдыху за рубежом.

Кроме того, палаточные лагеря достаточно высоко оценены экспертами (условное второе место в рейтинге) ещё по 3 параметрам.

Самые скромные показатели у **Санаторно-оздоровительных организаций** (санаторные лагеря) выражаются в минимальной возможности: обеспечить социальные ожидания детей и удовлетворить интересы каждого ребёнка; реализовать запросы родителя коммуникативное развитие и на развитие самости у их детей; санаторные лагеря не обеспечивают экономию бюджетных средств и меньше других обладают условиями для позитивной социализации. В то же время потенциал санаторных лагерей неоспорим в сфере реализации запросов родителей на оздоровление ребёнка, отдых, снятие напряжения после учебного года.

Лагеря труда и отдыха имеют свой рисунок достоинств и недостатков, к первым можно отнести значительный воспитательный потенциал, возможности для оптимизации бюджетных расходов, в то же время

здесь немного условий для самоорганизации детьми своего свободного времени. Не отвечая образовательным запросам родителей, такие лагеря имеют немного шансов на активное участие в финансировании со стороны семей.

Отдельного упоминания заслуживают **лагеря с дневным пребыванием**, самая массовая форма летнего отдыха в нашей стране. Ожиданиям детей самостоятельности, яркости, разнообразия, праздничности проведения каникулярного времени, возможности заняться особенным делом, оказаться в особом сообществе, в особом статусе, в особом месте здесь мало что соответствует. Из всего многообразия родительских ожиданий пришкольные лагеря имеют возможности к удовлетворению образовательных запросов родителей обучающихся. Как показывают результаты исследования, за эту форму организации каникул родители готовы платить, конечно, в первую очередь за услугу присмотра. Для государственного (муниципального) бюджета лагеря с дневным пребыванием не столь обременительны.

Ключевыми факторами при реализации всех пяти форм организации летнего отдыха являются кадровое и программно-методическое обеспечение.

Оценивая целесообразность государственной поддержки тех или иных практик летнего отдыха детей, эксперты обратили особое внимание на необходимость поддержки семей, которые получают соответствующие услуги, а не организаций, предоставляющих соответствующие услуги.



ИНФОРМАТИЗАЦИИ ОБРАЗОВАНИЯ И ДОСТИЖЕНИЯ УЧАЩИХСЯ

Е. САВИЦКАЯ

В статье анализируются динамика и текущее состояние экономических ресурсов государственных и муниципальных дневных общеобразовательных организаций: финансирование, кадровый состав, материально-техническая и информационная база. Посредством регрессионного анализа доказывается положительное влияние информатизации образования на достижения учащихся в международных программах PISA и TIMSS.

Известно, что образование — на всех его ступенях — играет главную роль в создании человеческого капитала. А «школьное образование — самый длительный этап формального обучения каждого человека; именно в этот период, по сути, закладываются базовые знания и формируются базовые компетенции, которые в дальнейшем во многом определяют его индивидуальный успех». ¹ Поэтому обеспечение школ необходимыми ресурсами для предоставления каждому ребёнку равного доступа к качественному общему образованию — одна из приоритетных задач государства.

В данной работе мы рассмотрим, как изменились трудовые, материально-технические, информационные и финансовые ресурсы российской школы с 1991 по 2013 годы, какие положительные сдвиги произошли за

этот период и какие проблемы остались нерешёнными. Исследование опирается на официальные данные статистики образования. ²

Финансирование общего образования

Сегодня система общего образования в России финансируется не только государством, но и частным сектором. Однако в 2013 году — по данным статистики — в структуре средств государственных и муниципальных общеобразовательных учреждений внебюджетные средства занимали всего 2,5%, а на долю бюджета приходилось 97,5%; в системе общего образования в целом — 3,7% и 96,3% соответственно. Поэтому в данном анализе внимание концентрируется на финансировании школ государством.

В 2000 г. государственные расходы на общее образование составляли 1,5% от

¹ Ковалева Н.В., Кузнецова В.И. Состояние школьной инфраструктуры: региональные особенности // Вопросы статистики. 2011. № 7. С. 77.

² Образование в Российской Федерации. Статистический ежегодник. — М.: ГУ-ВШЭ, 2005; Образование в Российской Федерации: 2010: стат. сб. — М.: Государственный университет — Высшая школа экономики, 2010; Образование в Российской Федерации: 2012: стат. сб. — М.: Национальный исследовательский университет «Высшая школа экономики», 2012; Индикаторы образования: 2013: статистический сборник. — М.: Национальный исследовательский университет «Высшая школа экономики», 2013; Образование в Российской Федерации: 2014: статистический сборник. — М.: Национальный исследовательский университет «Высшая школа экономики», 2014.





валового внутреннего продукта страны, а в 2013 г. — 2% от ВВП. В процентном выражении прирост представляется незначительным — всего 0,5%. Но в абсолютном выражении увеличение государственных расходов на школу может оказаться весьма существенным, поскольку за рассматриваемый период изменился сам валовой внутренний продукт.

В 2000 году ВВП Российской Федерации был равен 7305,6 млрд рублей, а в 2013 г. — 66190,1 млрд рублей,³ то есть вырос в 9 раз. Конечно, данный показатель не может считаться достаточно корректным для анализа, так как содержит инфляционную компоненту — ведь в этот период времени росли и цены: прирост потребительских цен на товары и услуги составлял от 6 до 18% в год.⁴ Поэтому мы очистили показатель ВВП от влияния инфляции, рассчитав его в ценах 2000 г. По нашей оценке, реальный ВВП в 2013 г. составил 12884,3 млрд рублей, то есть увеличился только на 5578,7 млрд рублей. Таким образом, ВВП, рассчитанный в ценах 2000 г., вырос за данный период времени на 76,36%.

Государственные расходы на общее образование в абсолютном выражении, согласно статистическим данным, были равны 107,9 млрд рублей в 2000 году и 1329,2 млрд в 2013 году, то есть увеличились в 12,3 раза. Исключив из этого показателя инфляционную компоненту и рассчитав его в ценах 2000 года, получаем, что бюджетные ассигнования на школу фактически составили 257,7 млрд рублей в 2013 году, то есть выросли в 2,4 раза. Это тоже весьма заметный прирост, хотя и не такой фантастический, как демонстрируют номинальные показатели. Ниже мы рассмотрим, отразилось ли повышенное финансирование российской школы на её материально-технической базе и кадровом потенциале, но прежде проанализируем ещё один важный показатель финансового благополучия системы общего образования.

Влияние демографических волн на статистические показатели

Рассмотрим финансовые ресурсы школы не в абсолютном, а в относительном выражении — как расходы государства в расчёте на одного обучающегося. В 2000 году они были равны 5,3 тыс. рублей, а в 2013 г. — 96,4 тыс. рублей. В фактических ценах они увеличились в 18 раз, но при пересчёте в цены 2000 г. государственные расходы на 1 ученика общеобразовательной школы в 2013 г. составили 18,4 тыс. рублей, повысившись в 3,5 раза. Последний показатель более корректно отражает динамику финансирования, поскольку позволяет нивелировать влияние инфляции.

Рост удельных расходов государства в 3,5 раза за 13 лет (да ещё в реальном выражении!) можно рассматривать как существенный положительный сдвиг, но с одной оговоркой. Данный показатель зависит не только от объёмов финансирования, но и от численности учащихся в системе общего образования, поэтому находится под влиянием демографического фактора, который необходимо учитывать в анализе.

Если в 1991 г. количество детей, посещавших дневные государственные школы, составляло 20427 тыс. человек, а в 2001 г. их численность равнялась 19363 тыс. человек, то в 2013 г. их численность сократилась до 13208,6 тыс. человек. При этом в городах количество учеников в данных общеобразовательных учреждениях уменьшилось с 14529 тыс. человек в 1991 г. до 9700,8 тыс. человек в 2013 г., а в сельской местности — с 5898 до 3507,8 тыс. человек соответственно. Если бы численность школьников оставалась неизменной в течение рассматриваемого периода, рост государственных расходов на общее образование в расчёте на 1 обучающегося не был бы столь впечатляющим.

Сложившаяся ситуация связана с существованием демографических волн. Всплеску рождаемости, происходившему в первой

³ Федеральная служба государственной статистики. Официальная статистика. Национальные счета. Валовой внутренний продукт: http://www.gks.ru/wps/wcm/connect/rosstat_main/rosstat/ru/statistics/accounts/

⁴ Федеральная служба государственной статистики. Официальная статистика. Цены. Потребительские цены: http://www.gks.ru/free_doc/new_site/prices/potr/tab-potr1.htm



половине 80-х годов прошлого века и достигшему пика в 1987 году, пришёл на смену длительный спад рождаемости, продолжавшийся с 1988 по 2000 гг., что и привело к сокращению численности детей школьного возраста в начале XXI века. Количество учащихся государственных и муниципальных дневных общеобразовательных учреждений, достигнув пика в 1997 году (21683 тыс. человек), неуклонно снижалось вплоть до 2010 года (13244,2 тыс. человек).

С 2011 года численность школьников снова стала расти, проецируя на систему общего образования новый подъём рождаемости, начавшийся в 2000 г. Поэтому в ближайшем будущем следует ожидать замедления роста государственных расходов в расчёте на одного школьника. Если же правительство захочет сохранить темп роста удельных расходов на общее образование на прежнем уровне, оно должно ещё быстрее увеличивать финансирование школ в абсолютном выражении, что маловероятно в условиях сегодняшней экономической ситуации.

Количество учебных площадей

В 1991 году учебная площадь государственных и муниципальных дневных общеобразовательных организаций составляла 49,3 млн кв. м, в 2001 году — 59,9 млн кв. м и в 2013 году — 63,1 млн кв. м., увеличившись на 28% за рассматриваемый период. Замедление роста в последнем десятилетии вызвано сокращением количества школ в сельской местности. Здесь учебная площадь общеобразовательных учреждений уменьшилась с 26,7 млн кв. м в 2001 году до 22,9 млн кв. м в 2013 г. В городах, напротив, наблюдался её существенный прирост — от 33,2 млн кв. м в 2001 г. до 40,2 млн кв. м в 2013 г.

Учебная площадь в расчёте на одного учащегося государственных и муниципальных дневных общеобразовательных организаций увеличилась с 3,2 кв. м в 1991 году до 4 кв. м в 2001 году и до 5,4 кв. м в 2013 году. При этом в городах — с 2,6 кв. м до 3,4 кв. м и до 4,8 кв. м, а в сельской местности — с 4,4 кв. м до 5,2 кв. м и до 7 кв. м соответственно. Интересно отметить, что учебная площадь

в негосударственных общеобразовательных учреждениях в расчёте на 1 учащегося, напротив, снизилась и составила 5,2 кв. м в 2013 г. против 6,4 кв. м в 2001 г. Последнее обстоятельство связано прежде всего с тем, что в рассматриваемый период времени увеличилось количество обучающихся в частных школах. Если в 1993 году их насчитывалось 32 тыс. человек, то в 2001 году — 60,6 тыс. человек, а в 2013 году — 94,9 тыс. чел.

Прирост удельной учебной площади в государственных школах происходил за счёт действия трёх факторов: ввода в действие новых зданий, оттока части детей и подростков в негосударственные общеобразовательные организации, сокращения численности населения соответствующей возрастной когорты. Увеличение учебной площади в расчёте на одного учащегося в 1,7 раза следовало бы характеризовать как исключительно позитивный момент, если бы он осуществлялся только благодаря вводу в эксплуатацию новых школьных зданий и не был связан с демографической ямой 90-х, речь о которой шла выше.

Благоустройство школ

В целом в XXI веке происходит улучшение материально-технической базы системы общего образования. Действительно, в городах количество государственных дневных школ, требующих капитального ремонта, в 1991 г. составляло 38%, в 2001 г. — 40,4%, а в 2013 г. — 12,3%. В сельской местности — 28%, 35,5% и 13,1% соответственно. Если в 2001 г. в таких зданиях училось 42,9% школьников, то в 2013 г. — только 12,1%. Число государственных и муниципальных дневных общеобразовательных учреждений, находящихся в аварийном состоянии, в 1997 г. составляло 6,5%, а в 2013 г. — лишь 1%. Правда, в некоторых регионах ситуация всё ещё остаётся критической. Так, в Карачаево-Черкесской Республике в аварийном состоянии находится 7,9% школьных зданий, в Республике Алтай — 8,1%, в Дагестане — 9,6%, а в Ингушетии — 27%. Обучение в этих школах представляет непосредственную угрозу для жизни детей и подростков, и правительству следует обратить пристальное внимание на данное обстоятельство.





В 2001 г. только 51,8% государственных дневных общеобразовательных организаций имели все виды благоустройства — канализацию, центральное отопление, водопровод. В 2013 году их количество увеличилось до 80,9%. При этом в городах число благоустроенных школ выросло с 89,4 до 97% за рассматриваемый период, а в сельской местности — с 35,1 до 71,6%. Хуже обстоят дела в Курской и Архангельской областях, где только половина школ имеют и водопровод, и канализацию, и центральное отопление, а также в Калмыкии (27%), Дагестане (26,3%), Ингушетии (44,3%), Карачаево-Черкесской (41,8%) и Чеченской (53,5%) Республиках.

Количество государственных и муниципальных дневных общеобразовательных организаций, имеющих столовую и/или буфет, составляло 79% в 2001 году и 94,3% в 2013 г. (в городах — 95,8 и 98,2%, в сельской местности — 71,5 и 92,1% соответственно). Для нормального развития и здоровья нашим детям требуется не только полноценное питание, но и физическая культура, поэтому необходимо обеспечить российские школы и современной спортивной инфраструктурой. В 2001 году физкультурный зал имели 70,1% государственных общеобразовательных учреждений, а бассейн — 1,9% школ. В 2013 году лишь немного больше — 83,6 и 2,6% соответственно. К сожалению, далеко не во всех школах созданы условия для беспрепятственного доступа инвалидов. Тем не менее в последнее время ситуация стала исправляться: если в 2011 г. только 13,7% государственных и муниципальных дневных общеобразовательных организаций имели такие условия, то в 2013 г. — уже 27,7% (а в городах — 35,4%).

Кадровый состав общеобразовательных организаций

В образовательном процессе решающую роль играют учителя, передавая накопленные знания от одного поколения другому. В 1991 году численность учителей государственных и муниципальных дневных общеобразовательных учреждений, включая их руководителей, составляла 1345,5 тыс. человек (без совместителей). Она увеличивалась до 1997 года (1576,8 тыс. человек), после

чего начала снижаться. В 2008 году учительский корпус насчитывал только 1216,6 тыс. человек, то есть сократился на 23% за десятилетие. Прежде всего это связано со спадом рождаемости в 90-х годах, речь о котором шла выше. Об этом свидетельствует такой показатель, как численность обучающихся в расчёте на одного учителя, который практически не менялся. На 1 учителя приходилось в среднем 14 школьников в 2000 г., 12 школьников в 2005–2009 гг. и 13 школьников в 2010–2013 годах.

Кроме того, численность учеников частных школ, несмотря на действие демографического фактора, постоянно увеличивалась, что свидетельствует о росте их популярности среди родителей. Это требовало дополнительного привлечения педагогических кадров в негосударственные общеобразовательные учреждения. Некоторые учителя из государственных школ переходили на работу в частные школы. Для сравнения: на 1 преподавателя в негосударственных общеобразовательных организациях приходилось 6 учеников на протяжении 2000–2011 гг., и 7 учеников в 2012–2013 годах.

В качестве положительного тренда следует упомянуть улучшение структуры педагогических кадров дневных государственных школ по уровню образования. На протяжении всего рассматриваемого периода увеличивалась доля штатных учителей, имеющих высшее образование: в 1991 году они составляли 74,4%, в 2001 году — 77,8%, а в 2013 году — 81,4% от общего числа педагогических работников. Данная тенденция может быть обусловлена и тем, что на вакантные должности стали принимать больше людей с высшим образованием, и тем, что сокращение общей численности учителей происходило в первую очередь за счёт лиц, не имеющих высшего образования.

В качестве отрицательного тренда необходимо отметить старение преподавательских кадров в российских школах. В 2000 году 12,6% учителей 5–11(12) классов дневных общеобразовательных учреждений были людьми старше трудоспособного возраста, а в 2008 году их насчитывался уже 21%. Среди учителей 1–4 классов учителя старше трудоспособного возраста составляли 8,2% в 2000



году и 13,4% в 2008 году. Состав педагогических работников государственных и муниципальных дневных общеобразовательных организаций в 2013 году выглядел так: 78% учителей — лица трудоспособного возраста и 22% учителей — лица старше трудоспособного возраста.

В 2000 году стаж педагогической работы свыше 20 лет имели 37,4% учителей 5–11(12) классов и 32,4% учителей 1–4 классов дневных общеобразовательных учреждений. В 2008 году стаж педагогической работы свыше 20 лет имели 51,6% учителей 5–11(12) классов и 52% учителей 1–4 классов. В 2013 г. аналогичный стаж был уже у 58,3% учителей государственных и муниципальных дневных школ. Эти статистические данные позволяют сделать вывод о том, что система общего образования слишком медленно пополняется молодыми кадрами. Сегодня российская школа держится в основном за счёт педагогов старшего и пенсионного возраста. Причина этого — сложность работы и высокие требования к квалификации в сочетании с утратой социального престижа профессии и всё ещё недостаточно конкурентным уровнем заработной платы учителей, несмотря на существенный рост последнего за рассматриваемый период.

Действительно, среднемесячная начисленная заработная плата в целом по российской экономике составляла 303 рубля в 1990 г., 2223 рубля в 2000 г., 29792 рубля в 2013 г. Зарплата работников дневных общеобразовательных учреждений в среднем равнялась 212 руб./мес. в 1990 г. и 1164 руб./мес. в 2000 году. В 2013 г. среднемесячная начисленная заработная плата в сфере основного общего образования составила 20988 рублей, а в сфере среднего (полного) общего образования — 25298 рублей.

Информационные ресурсы

В современных условиях образовательный процесс невозможно представить без использования информационных технологий. В 1991 г. в Российской Федерации только половина государственных и муниципаль-

ных дневных общеобразовательных учреждений были оснащены учебными кабинетами основ информатики и вычислительной техники, в 1999 году — 68,4%, а в 2003 году таких школ стало уже 90,6%. Существенный скачок в обеспечении информационными ресурсами системы общего образования произошёл в 2001–2003 годах. В частности, благодаря реализации Федеральной программы развития образования, в рамках которой была осуществлена компьютеризация общеобразовательных учреждений в сельской местности. В результате компьютерное оборудование получили 27,2 тыс. сельских школ (92% от их общего числа). Наряду с компьютерной техникой в сельские школы было поставлено 3 тыс. комплектов прикладных программ учебного назначения по всем областям знаний.⁵

В 2007 году в государственных и муниципальных дневных общеобразовательных учреждениях было 674,5 тыс. персональных компьютеров. Из них 526,8 тысяч использовались в учебном процессе, то есть на 100 обучающихся приходилось по 4 персональных компьютера. В 2013 году в государственных школах было сосредоточено уже 2031,4 тыс. персональных компьютеров. Из них 1673,1 тысяч использовались в учебном процессе, то есть на 100 обучающихся приходилось 12,4 персональных компьютеров. Число персональных компьютеров с доступом к Интернету в расчёте на 100 обучающихся гораздо меньше — 2,2 в 2007 г. и 8,3 в 2013 г. При этом доступ к Интернету сегодня имеют 99,2% городских и 93,3% сельских школ, а широкополосный доступ — 78,8 и 40,9% соответственно. Существенных региональных различий здесь не наблюдается. Самый низкий показатель у Республики Дагестан, где только 72,2% сельских школ могут выходить в Интернет.

Несмотря на значительный прогресс в обеспечении школы современными информационными технологиями, мы все ещё отстаём в этой области от так называемых «хорошо обучающихся» стран. Так, например, в Японии, Южной Корее, Сингапуре, Тайване

75

Сценарии
и алгоритмы
(78–83)

⁵ Гасликова И. Р., Ковалёва Г. Г. Использование информационных технологий в образовании. Информационный бюллетень / ГУ-ВШЭ. — М., 2004.





ещё в 2003 г. выход в Интернет имели все школы, и на двух учеников приходился 1 персональный компьютер. Может быть, в этом кроется одна из причин того, что именно данные страны показывают самые высокие результаты на международных тестированиях PISA и TIMSS, призванных оценивать качество школьного образования?

Информационные технологии и качество образования

Мы уже исследовали влияние масштабов государственного финансирования на качество школьного образования и показали, что успехи или неудачи учащихся из разных стран на PISA и TIMSS слабо связаны с финансовыми ресурсами общеобразовательных учреждений.⁶ Теперь мы рассмотрим, как влияет на достижения школьников на международных тестированиях распространённость информационных ресурсов — как в системе общего образования, так и в обществе в целом.

В исследовании использовались результаты 15-летних учащихся из 65 стран на программе PISA в 2012 г. и 8-классников из 42 стран, принявших участие в тестировании TIMSS в 2011 г. При этом учитывались средние баллы отдельно по каждому из тестируемых блоков: математика, грамотность чтения и естественнонаучная грамотность на PISA; математика и естественнонаучная грамотность на TIMSS.⁷

Для сравнительной оценки обеспеченности общеобразовательных учреждений разных стран информационными ресурсами был использован такой показатель, как «Доступ к Интернету в школах». Он является одним из компонентов Индекса глобальной конкурентоспособности (The Global Competitiveness Index), который рассчитывается с 2004 г. по методике Всемирного экономического фору-

ма (World Economic Forum) и ранжирует государства по степени их экономической конкурентоспособности. Этот индекс включает в себя как объективные (основанные на данных статистики), так и субъективные (полученные в ходе опросов членов бизнес-сообщества) показатели состояния различных сфер общественной жизни — экономики, образования, здравоохранения и других.

«Доступ к Интернету в школах» рассчитывается в рамках Индекса глобальной конкурентоспособности как субъективный показатель. Респондентам предлагается оценить, насколько широко, по их мнению, распространён доступ к Интернету в общеобразовательных учреждениях. Оценка даётся по шкале от 1 до 7.⁸ В проведённом нами регрессионном анализе корреляция средних баллов школьников на международных тестированиях с данным показателем, составила 0,6 (а для математического блока на PISA даже 0,67), что свидетельствует о заметном влиянии использования Интернета в образовательном процессе на формирование у школьников компетенций, соответствующих современным требованиям.

Этот результат, полученный в рамках статистического анализа, вполне согласуется с обычной логикой. Действительно, использование Интернета в образовательном процессе свидетельствует не только о хорошем оснащении школ современной техникой, но и о более сложных и эффективных методиках обучения. Конечно, данный анализ нельзя признать достаточным, так как показатель «Доступ к Интернету в школах» строится на основе субъективных оценок определённой группы людей со специфичными взглядами. В этом состоит его главный недостаток.

Поэтому в анализ был включён ещё и объективный показатель — «Количество пользователей Интернетом на 100 человек»,

⁶ Савицкая Е.В., Чертыковцева Д.Ю. Финансирование и качество школьного образования: эконометрический подход // Вопросы экономики. 2013. №4. С. 112–129; Савицкая Е.В. Россия и США: качество школьного образования и его финансирование // Народное образование. 2011. № 10. С.35–40.

⁷ OECD (2012). PISA 2012 Results in Focus (Overview): <http://www.oecd.org/pisa/keyfindings/pisa-2012-results-overview.pdf>; IEA (2011). TIMSS 2011: International Results in Science. Chapter 1: <http://timssandpirls.bc.edu/timss2011/international-results-science.html>

⁸ World Economic Forum (2013). The Global Competitiveness Report 2013-2014: Full Data Edition: <http://reports.weforum.org/the-global-competitiveness-report-2013-2014/#section=inside-cover>



информация о котором для разных стран представлена на официальном сайте Всемирного банка (World Bank).⁹ К сожалению, статистика приводит данные о количестве пользователей Интернетом в расчёте на 100 человек только по стране в целом, а не отдельно для системы общего образования. Тем не менее этот показатель — в силу своей объективности — может служить хорошим дополнением в анализе, в том числе и для проверки соответствия субъективных оценок, данных респондентами реальному положению дел.

Регрессионный анализ продемонстрировал ещё более сильную связь ($R > 0,7$) между данным показателем и результатами учащихся из разных стран на международных программах PISA и TIMSS во всех тестируемых областях знаний. Кроме того, была обнаружена значимая корреляция и между обоими показателями распространения и использования Интернета, что подтверждает адекватность субъективных оценок респондентов в рамках Индекса глобальной конкурентоспособности.

Таким образом, сегодня уже невозможно отрицать важность использования информационных технологий в образовательном процессе. Доступ учащихся к Интернету, независимо от того, осуществляется он в школе или во внеучебное время, оказывает достаточно сильное влияние на их результаты в международных тестированиях. Это и не удивительно, так как Интернет стал универсальным источником информации, удобным в процессе обучения и формирующим у школьников необходимые компетенции.

Итак...

Представленный регрессионный анализ проводился на межстрановом уровне. И обнаруженная зависимость достижений школьников на PISA и TIMSS от степени использования ими интернет-ресурсов в процессе обучения и в повседневной жизни, действительно, характерна для большинства стран, участвующих в международных тестированиях. А что же Россия? Выполняется ли эта зависимость для неё?

Приведённые выше статистические данные свидетельствуют о том, что за последние 15 лет в нашей стране произошёл существенный скачок в обеспечении информационными ресурсами системы общего образования. Несмотря на это, результаты российских учащихся на международной программе PISA практически не изменились (хотя в исследовании TIMSS наши школьники существенно повысили свой рейтинг), что можно объяснить двумя причинами.

Во-первых, оснащённость российских общеобразовательных учреждений персональными компьютерами и Интернетом всё ещё значительно ниже, чем оснащённость школ в странах Юго-Восточной Азии, лидирующих во всех международных тестированиях. То же самое можно сказать и о показателе «Количество пользователей Интернетом на 100 человек». В Российской Федерации в 2011 году, когда проходил рассматриваемый раунд TIMSS, это количество равнялось всего 49, а в 2012 г., когда проходил рассматриваемый раунд PISA, — 63,8 в среднем. В Южной Корее данный показатель составлял 83,8 в 2011 г. и 84,1 в 2012 г.; в Японии — 79,1 и 79,5; в Гонконге — 72,2 и 72,9; а в Сингапуре — 71 и 72 соответственно.

Во-вторых, наличие в российских школах персональных компьютеров и доступа к Интернету ещё не означает их активное использование в образовательном процессе. Можно с большой долей уверенности предположить, что существуют значительные различия между странами по эффективности применения школьных компьютеров в учебных целях. Выше говорилось о том, что в нашей стране происходит старение преподавательских кадров. Сегодня больше половины учителей — это люди старшего возраста. Их опыт преподавания является бесценным, но они не всегда достаточно хорошо знакомы с современными информационными технологиями, и им зачастую трудно применять эти технологии на практике. Это серьёзная проблема современной российской школы, и, возможно, её следует решать в первую очередь.

⁹ <http://data.worldbank.org/indicator/IT.NET.USER.P2>





СЦЕНАРИЙ ШКОЛЬНОГО ПРАЗДНИКА «ДЕНЬ МУДРЕЦА»

Методическая разработка-рекомендация

Т. ПОПОВА

Цель

Организация досуга младших школьников

Направленность

Предназначена для завуча и учителей начальной школы образовательных учреждений

Пояснительная записка

Для организации досуга младших школьников написано множество сценариев, которые решают те или иные задачи. Ребята всегда ждут от взрослых чего-то необычного и увлекательного. Какие-то мероприятия оправдывают их ожидания, а какие-то оставляют желать лучшего. Непросто бывает организовать праздничную обстановку, которая позволила бы ребятам в атмосфере творчества и сотрудничества получить удовольствие, проявить себя и свои способности, узнать много нового и интересного. Успешность подобного мероприятия всегда зависит от множества мелочей, требует серьезной подготовки, а самое главное — интересного сценария. Можно, к примеру, организовать во время каких-нибудь каникул или в любое другое время праздник «**День мудреца**». Его сценарий прост и доступен, здесь, как и на любом празднике, очень важна атрибутика.

Процедура

Детей и гостей в этот день встречает ведущий в костюме мудреца (здесь важны борода, головной убор, накидка). На стенах висят плакаты с такими изречениями:

- ✓ Знание — сила.
- ✓ Мир освещается солнцем, а человек — знанием.
- ✓ К добру и миру тянется мудрец, к войне и ссорам тянется глупец.
- ✓ Мудрости учиться всегда пригодится.
- ✓ Если за день ничего не узнал — день прожил зря.
- ✓ И сила уму уступает.



Ведущий при встрече каждому ребёнку и гостю дарит бумажные колпаки, которые те должны обязательно надеть (они останутся ребятам на память).

Звучит песня из кинофильма «Приключения Буратино» «Какое небо голубое...» (на слова Б. Окуджавы и музыки А. Рыбникова). Это песня-танец великого Кота Базилио и прекрасной Лисы Алисы о жадинах, хвастунах и дураках.

После организационной части ребят приглашают сыграть в командную интеллектуальную игру, **основная цель** которой — **выработка познавательных интересов, коммуникативных навыков, умений рассуждать, контролировать и анализировать собственные высказывания и действия**. В ходе этой игры воспитывается чувство ответственности за порученное дело, формируется творческая активность, развивается сообразительность.

Устроители праздника **заранее** должны были подготовить **вопросы для игры** (будут даны ниже). Они могут быть либо в бумажном виде, либо в электронном, чтобы выводиться в нужный момент на большой экран.

Ребята с 1-го по 4-й классы делятся на возрастные группы по 5–6 человек и садятся кружком за отдельные столы. Ведущий знакомит присутствующих с целью и правилами игры (будут даны ниже), разъясняет задачи капитана и участников команды, правила работы в команде. Затем ребята в соответствии с инструкциями сами выбирают капитанов команд и распределяют роли.

Правила игры

Имеются **4 группы вопросов**, разработанных для учащихся 1–4-х классов в соответствии с возрастом детей. В каждой группе **10 вопросов**, среди которых 5 обязательных и 5 дополнительных. Всем командам обязательные вопросы и время на подготовку даются одновременно. Через 5 минут ведущий собирает у капитанов листочки с краткими ответами. Затем выступающие каждой команды, соблюдая очерёдность, зачитывают свои вопросы и озвучивают полные ответы на них.

В случае, если кто-либо отвечает на вопрос неправильно, этот вопрос задаётся оставшимся командам. На подготовку даётся несколько

секунд. Правильно ответивший игрок приносит баллы и команде, и себе лично, причём первоклассник, ответивший на вопрос четвероклассника, получает в несколько раз больше баллов, чем в обратном случае.

В случае досрочного ответа команда после предъявления ответа ведущему в письменном виде берёт дополнительный вопрос, ответ на который должна дать именно в этом раунде. В случае неверного ответа на дополнительный вопрос команда баллы не теряет. Досрочные ответы рассматриваются наравне с остальными.

Победителем считается команда, набравшая большее количество баллов, которое зависит не только от правильности ответов, но и от активности каждого игрока команды, от дисциплины, от умения работать в команде.

Основная задача участников игры — набрать как можно больше баллов, чётко соблюдая правила игры и правила групповой работы (внимательно слушать друг друга, быть активным, учитывать мнение товарищей, критически оценивать высказывания, выражать без стеснения свою точку зрения, контролировать собственные эмоции, в разговоре использовать только вежливые слова, подчиняться капитану и т.д.).

Права и обязанности капитана каждой команды: вполголоса зачитать вопрос (если берётся конверт), либо просто озвучить его (если вопрос на экране), следить за порядком и ходом игры, назначать отвечающего и принимать решение: отвечать ли досрочно и брать дополнительный вопрос. Если необходимо, капитан ещё выполняет роль фиксатора (схематично записывает основные мнения в ходе рассуждения).

Чтобы в самом начале игры определить очерёдность выступления команд, ведущий даёт им задание **остроумно продолжить фразу**: «В некотором царстве, в некотором государстве жили-были...». По итогам оценки ответов жюри и определяет эту очерёдность на всю игру.

Учащимся 1-го класса ведущий помогает зачитать вопрос и под диктовку капитана записать на него ответ.

Примерно после трёх раундов игры можно сделать музыкальную паузу, чтобы ребята смогли подвигаться.





Система оценки

Ответы каждой команды на обязательные вопросы оцениваются по **девятибалльной шкале**, причём оценка даётся интегрированная, которая складывается из **трёх трёхбалльных оценок**: за правильность ответа, за активность участников команды и умение работать в группе, за дисциплину.

Если играют только четыре команды, то за ответ на обязательный или дополнительный вопрос другой команды оценки таковы:

- ✓ 4-й класс получает 1 балл при ответе на вопрос 1-го класса, 2 балла — 2-го класса и 3 балла — 3-го класса;
- ✓ 3-й класс получает 2 балла при ответе на вопрос 1-го класса, 3 балла — 2-го класса и 4 балла — 4-го класса;
- ✓ 2-й класс получает 3 балла при ответе на вопрос 1-го класса, 4 балла — 3-го класса и 5 баллов — 4-го класса;

- ✓ 1-й класс получает 4 балла при ответе на вопрос 2-го класса, 5 баллов — 3-го класса и 6 баллов — 4-го класса.

Помимо **главного приза** для выигравшей команды (например, наборы фломастеров) учреждаются ещё и дополнительные призы:

- ✓ приз лучшему игроку за самое большое количество правильных ответов,
- ✓ приз самому активному игроку, умеющему работать в команде (не беда, если были неправильные ответы),
- ✓ приз команде, давшей наибольшее количество правильных досрочных ответов.

Для выдвижения кандидатур на получение дополнительных призов в жюри находятся **независимые эксперты** из взрослых и детей.

Каждая команда по окончании игры определяет лучший вопрос (по результатам внутреннего голосования). Вопросы-победители вывешиваются в холле.

ВОПРОСЫ ДЛЯ ИГРЫ (всего 40)

1 класс

Обязательные вопросы

1. Какое из этих чудес сбылось благодаря цветику-семицветику:
 - ✓ на футбольное поле прямо с неба упали 22 мяча;
 - ✓ дрова пошли в избу сами;
 - ✓ все игрушки мира собрались в одном месте;
 - ✓ старое корыто стало новым?
2. Какой сказочный персонаж владеет тремя языками? (*Змей Горыныч*).
3. У коровы две, у собаки одна, у кошки одна. Сколько у носорога?
4. Сколько концов у трёх с половиной палок?
5. С какой жалобой пришёл к Айболиту Барбос:
 - ✓ я несчастный, больной старый пес;
 - ✓ меня курица клюнула в нос;
 - ✓ я свой хвост отморозил в мороз;
 - ✓ меня кашель замучил до слёз?

Дополнительные вопросы

6. Какого цвета не бывает в радуге:
 - ✓ оранжевого;
 - ✓ розового;
 - ✓ голубого;
 - ✓ зелёного?



7. Кто и в какой ситуации говорил такие волшебные слова: крехс, фекс, пекс! (*Буратино*).

8. Имя самого высокого милиционера Москвы (*дядя Степа*).

9. Как ещё можно назвать бегемота?

10. Кто не входил в состав бременских музыкантов:

- ✓ кот;
- ✓ петух;
- ✓ лошадь;
- ✓ собака?

2 класс

Обязательные вопросы

1. На каком топливе работали автомобили в Цветочном городе:

- ✓ на бензине;
- ✓ на керосине;
- ✓ на минеральной воде;
- ✓ на газированной воде?

2. Два человека подошли к реке. У берега стояла лодка, в которой мог поместиться только один человек. Оба без всякой помощи переправились на этой лодке через реку продолжали свой путь. Как они это сделали?

3. Мудрец в нём видел мудреца, глупец — глупца, баран — барана. Кого видит обезьяна и почему?

4. Можно ли зажечь спичку под водой? (*Можно, например, в подводной лодке*).

5. В каком государстве копали траншею полтора землекопа:

- ✓ Королевство кривых зеркал;
- ✓ Страна невыученных уроков;
- ✓ Страна дураков;
- ✓ Тридевятое царство?

Дополнительные вопросы

6. Что выронила из клюва Ворона, поддавшись на уговоры Лисы спеть:

- ✓ кольцо;
- ✓ колбасу;
- ✓ палочку;
- ✓ сыр?

7. Три картофелины сварились в кастрюле за 30 минут. За сколько минут сварилась одна картофелина?

8. Какой грызун любит жить на столе? (*Мышь*).

9. У коровы шесть, у козы четыре. Сколько у кошки?

10. Кто не входил в состав бременских музыкантов:

- ✓ кот;
- ✓ петух;
- ✓ лошадь;
- ✓ собака?



**3 класс****Обязательные вопросы**

1. Трое играли в шашки. Всего сыграно три партии. Сколько партий сыграл каждый:
 - ✓ две;
 - ✓ три;
 - ✓ четыре;
 - ✓ пять?
2. Можно ли с помощью сита принести воду, ничем предварительно не закрывая его дырочки? (*Можно. Снег или лёд*).
3. Если в 12 часов дня идёт дождь, то можно ли ожидать через 36 часов солнечной погоды?
 - ✓ У коровы две, у кошки три, у собаки три. Сколько их у петуха?
5. Как называется пятая планета Солнечной системы:
 - ✓ Марс;
 - ✓ Земля;
 - ✓ Венера;
 - ✓ Юпитер?

Дополнительные вопросы

6. В честь какого дня недели Робинзон Крузо назвал найденного на острове друга:
 - ✓ второго;
 - ✓ третьего;
 - ✓ пятого;
 - ✓ шестого?
7. Чем больше из неё берёшь, тем больше она становится (*Яма*).
8. Чем отличался стойкий оловянный солдатик от своих братьев? (*У него была только одна нога*).
9. Какую жажду должны испытывать дети в школе? (*Жажда знаний*).
10. Что из перечисленного может быть музыкальным?
 - ✓ учебник;
 - ✓ дневник;
 - ✓ тетрадь;
 - ✓ пенал?

4 класс**Обязательные вопросы**

1. Каким образом Робинзон Крузо вёл свой календарь на необитаемом острове:
 - ✓ считал в уме;
 - ✓ писал на бумаге;
 - ✓ определял по звёздам;
 - ✓ делал зарубки на столбе?
2. В Древней Руси, чтобы расплатиться, могли отрубить часть слитка серебра. Как мы сейчас называем отрубленную часть? (*Рубль*).



3. Дом имеет 4 стены. В каждой стене по одному окну и все окна выходят на юг. В одно из них заглянул медведь. Какого он был цвета? (*Белого, потому что на Северном полюсе*).

4. Кто живёт, пока его кормят, и умирает, когда его напоят водой? (*Огонь*).

5. Какая часть Чеширского кота исчезала последней:

- ✓ хитрый взгляд;
- ✓ широкая улыбка;
- ✓ правое ушко;
- ✓ кончик хвоста?

Дополнительные вопросы

6. Что кричат певцу, спевшему на «пять с плюсом»:

- ✓ акуна матата;
- ✓ браво;
- ✓ атас;
- ✓ руки вверх?

7. Что бывает белой, чёрной и красной? (*Смородина*).

8. Что можно приготовить, но нельзя съесть? (*Уроки*).

9. Назовите пять дней подряд, не пользуясь числами, не называя дней недели (*позавчера, вчера, сегодня, завтра, послезавтра*).

10. Кто подсказал царевичу Елисею, где его невеста:

- ✓ звёзды;
- ✓ Солнце;
- ✓ ветер;
- ✓ месяц?

ЗАКЛЮЧИТЕЛЬНАЯ ЧАСТЬ

Эта часть включает в себя подведение итогов и анализ игры. Она должна быть чёткой, краткой и яркой. Здесь и награждения, и коллективная оценка, и напутствия, и музыкальный финал.

Очень важно, подводя итоги непростой работы, заслушать мнения игроков о том, что больше всего понравилось и что не понравилось, и выслушать их пожелания по организации интеллектуальной игры на будущее.



ИЗДАТЕЛЬСКИЙ ДОМ

НАРОДНОЕ ОБРАЗОВАНИЕ

Журнал
«Народное
образование»
основан
Александром I
в 1803 году

109341 г. Москва,
ул. Люблинская,
д.157, к. 2
Тел: (495) 345-52-00,
345-59-00,
345-59-01,
972-59-62

Издательский дом «Народное образование». Редакционные, издательские, полиграфические работы: книги, брошюры, каталоги, газеты, листовки, документация и всё остальное от А до Я (от создания и редактирования текста до печати тиража заказчику).

E-mail:
narob@yandex.ru
WWW.narobraz.ru
WWW.narodnoe.org

